

**ДЕПАРТАМЕНТ ОСВІТИ ВІННИЦЬКОЇ МІСЬКОЇ РАДИ
КОМУНАЛЬНИЙ ЗАКЛАД «ВІННИЦЬКИЙ МІСЬКИЙ ПАЛАЦ
ДІТЕЙ ТА ЮНАЦТВА ІМЕНІ ЛЯЛІ РАТУШНОЇ»**

**«ІНТЕРАКТИВНІ ФОРМИ РОБОТИ НА
ЗАНЯТТЯХ ГУРТКІВ ДЕКОРАТИВНО-
ПРИКЛАДНОГО МИСТЕЦТВА В СУЧАСНОМУ
ЗАКЛАДІ ПОЗАШКІЛЬНОЇ ОСВІТИ»**

Методичний посібник

керівник гуртка-методист
гуртка «Креатив-студія «Орхідея»
Мохар Ірина Анатоліївна
тел.0974438082

Вінниця
2019 р.

Автор -упорядник: Мохар Ірина Анатоліївна, керівник гуртка-методист гуртка «Креатив-студія «Орхідея».

Мохар І. А. / Інтерактивні форми роботи на заняттях гуртків декоративно-прикладного мистецтва в сучасному закладі позашкільної освіти. Методичний посібник./ - Вінниця: КЗ «ВМ ПДЮ», 2019, 90с.

Розглянуто на засіданні МО відділу ДПОМ КЗ «Вінницький міський палац дітей та юнацтва імені Лялі Ратушної».

(Протокол №2 від 23.01.2019)

Методичний посібник містить інформаційно-методичні матеріали впровадження інтерактивних технологій на гурткових заняттях декоративного напрямку. До посібника ввійшли напрацювання керівника гуртка-методиста зразкового художнього колективу гуртка «Креатив-студія «Орхідея» КЗ«ВМ ПДЮ ім.Л.Ратушної» Мохар Ірини Анатоліївни.

Матеріали допоможуть педагогам, що прагнуть до змін та оновлення педагогічного процесу і можуть бути використані керівниками гуртків позашкільних закладів та вчителями трудового навчання.

ЗМІСТ

ВСТУП	5
РОЗДІЛ I АКТУАЛЬНІСТЬ ПРОБЛЕМИ	7
1.1 Активні методи навчання.....	10
1.2 Впровадження інтерактивного навчання	10
1.3 Переваги інтерактивних форм роботи.....	12
РОЗДІЛ II ІНТЕРАКТИВНІ ФОРМИ НАВЧАННЯ НА ГУРТКОВИХ ЗАНЯТТЯХ	15
2.1 Організаційний момент	15
2.2 Охорона праці та техніки безпеки.....	28
2.3 Актуалізація опорних знань.....	38
2.4 Придбання знань, умінь, навичок	54
2.4.1 Перевірка здобутих знань.....	54
2.4.2 Інтерактивний метод «Спільний проект»	59
2.4.3 Інтерактивна вправа «Побудова асоціативного куща»	59
2.4.4 Інтерактивна вправа «Чарівна диво-квітка»	60
2.4.5 Інтерактивна вправа «Учись учитися».....	60
2.4.6 Інтерактивна вправа «Зроби краще»	61
2.4.7 Інтерактивна вправа «Господиня».....	61
2.4.8 Інтерактивна вправа «Збери сім'ю»	61
2.4.9 Інтерактивна вправа «Займи позицію»	61
2.4.10 Інтерактивна вправа «Синквейн «5 рядків за особливими правилами»	62
2.4.11 Інтерактивна вправа «Прийняття правил».....	63
2.5 Інтерактивні форми навчання на гурткових заняттях під час проведення виховних моментів.....	64
2.6 Інтерактивні форми навчання на гурткових заняттях під час підведення підсумків заняття	73

РОЗДІЛ ІІІ ІНТЕРАКТИВНІ ФОРМИ РОБОТИ ПІД ЧАС ПРОВЕДЕННЯ ВИХОВНИХ ЗАХОДІВ	75
3.1 Виховний захід «Подорож у морі людських стосунків»	75
3.2 Виховний захід «Довіра і співпраця» Інтерактивна гра « Довірся мені»	79
3.3 Виховний захід «Презентація творчих родин «Творча родина – щаслива родина».....	80
3.4 Виховний захід «Як стати супердівчинкою. Секрети успіху та краси»	82
3.5 Виховний захід «Презентація екологічної виставки «Міні поробки з максі ефектом»	84
ВИСНОВКИ.....	87
СПИСОК ВИКОРИСТАНИХ ДЖЕРЕЛ	89

ВСТУП

Розум дитини – не посудина, яку слід заповнити,
а смолоскип, який треба запалити

Плутарх

XXI століття – століття компетентнісно-спрямованої освіти. Незалежна Україна як повітря потребує нової школи, яка хоч на крок йтиме попереду суспільства. Новою за змістом, за системою і технологією навчання і виховання, чесною і добродійною, що дасть країні покоління чисте, щедre, порядне, працювире... (Олександр Захарченко) [7, с.3]

Життєтворча особистість - найважливіша мета всього процесу позашкільного навчання і виховання. Ми любимо своїх вихованців, бажаємо їм добра і щастя. Прагнемо, щоб вони росли розумними, активними, творчими, цілеспрямованими господарями, відповідальними за добробут і духовне благополуччя своєї країни.

Давня мудрість говорить: «Хто стоїть на місці, той відстає». А хто не хоче відставати, мусить рухатися вперед, і не зупинятися, досягнувши вершини, а підійматися вище. У цьому і полягає основна місія сучасного педагога-позашкільника.

Вже не достатньо бути на заняттях та поза них актором, режисером, діловиром, диригентом, дипломатом, психологом, новатором і компетентним фахівцем. Модель сучасного педагога передбачає готовність до застосування нових освітянських ідей, здатність постійно навчатися, бути у постійному творчому пошуку. Ці якості не видаються додатком до диплома про педагогічну освіту, а формуються у щоденній педагогічній праці.

Реалізація навчально-виховного процесу потребує від сучасного педагога знань і професійного використання різноманітних дидактичних форм, вміння їх удосконалювати. Форма навчання являє собою цілеспрямовану, чітко організовану, змістовно насичену й методично оснащену систему пізнавального

та виховного спілкування, взаємодії, стосунків педагога і вихованців. Результатом такої взаємодії є професійне удосконалення педагога, засвоєння гуртківцями знань, навичок, розвиток їх психічних процесів та моральних якостей.

Визнання вихованців позашкільного закладу активними діячами, а не пасивними об'єктами педагогічного процесу спонукає педагога більше дбати не про традиційне пояснення нового матеріалу, а про його осмислення й засвоєння дітьми.

Процес навчання має бути не автоматичним вкладанням навчального матеріалу в голову гуртківця. Він потребує напруженої розумової роботи дитини та її активної участі в цьому процесі. Навчання для дитини має бути приємним, активним і максимально індивідуалізованим. Пояснення й демонстрація самі по собі не дадуть стійких знань.

Нині гурткове заняття має стати тією навчальною ситуацією, «сценічним майданчиком», де не тільки викладають знання, а й розкриваються, формуються, реалізуються особистісні якості вихованців. Цього можна досягти, тільки використовуючи технології інтерактивного навчання, перетворюючи традиційні заняття на інтерактивні.

Основне завдання педагога-позашкільника – допомогти гуртківцям розкрити свої творчі здібності. Хто ж, як не педагог, має побачити в кожній дитині неповторну особистість, навчити здобувати знання та зуміти їх використати в подальшому навчанні. Самостійність, активність, ініціатива – ось що сприяє розвитку творчих здібностей.[6, с.4-5]

РОЗДІЛ І АКТУАЛЬНІСТЬ ПРОБЛЕМИ

Одною з методичних інновацій є інтерактивні методи навчання. Слово «інтерактив» прийшло до нас із англійської мови «interact». «Inter» – це «взаємний», «act» – діяти. Інтерактивне навчання – діалогове навчання, в ході якого здійснюється взаємодія педагога і вихованця.

Мета інтерактивного навчання – створення комфортних умов навчання, при яких дитина відчуває свою успішність, свою інтелектуальну досконалість, що робить продуктивним сам освітній процес.

Суть інтерактивного навчання полягає у тому, що навчальний процес відбувається за умови постійної, активної взаємодії всіх гуртківців. Це базується на співпраці, взаємонавчанні: педагог – вихованець, вихованець – вихованець. При цьому педагог і вихованець – рівноправні, рівнозначні суб'єкти навчання. Інтерактивна взаємодія виключає домінування одного учасника навчального процесу над іншим, однієї думки над іншою. Під час такого спілкування діти вчаться бути демократичними, спілкуватися з іншими людьми, критично мислити, приймати обґрунтовані рішення.

Застосування інтерактивного навчання здійснюється шляхом використання фронтальних та кооперативних форм організації навчальної діяльності вихованців, інтерактивних ігор та методів, що сприяють навчанню вміння дискутувати.

Найбільш уживаними стали:

- при фронтальній формі роботи такі технології: «Мікрофон», «Мозковий штурм», «Ажурна пилка», «Незакінчене речення»;
- при кооперативній формі: робота в парах («Обличчя до обличчя», «Один – удвох – усі разом»), робота в малих групах, «Акваріум»;
- інтерактивні ігри: «Рольова гра», «Драматизація», «Спрощене судове слухання»;

- технології навчання у дискусії: метод «Прес», «Обери позицію».

Виходячи з вищезазначеного, на практиці необхідно використовувати інтерактивні форми в цілому, або ж взявши елементи, які більш доцільні до певного колективу. Саме інтерактивні методи дають змогу створювати навчальне середовище, в якому теорія і практика засвоюються одночасно, а це надає змогу дітям формувати характер, розвивати світогляд, логічне мислення, зв'язне мовлення; формувати критичне мислення; виявляти і реалізувати індивідуальні можливості. При цьому навчально-виховний процес організовується так, що вихованці шукають зв'язок між новими та вже отриманими знаннями; приймають альтернативні рішення, мають змогу зробити "відкриття", формують свої власні ідеї та думки за допомогою різноманітних засобів; навчаються співробітництву. [4, с.19-22]

Дещо змінивши слова видатного китайського філософа Конфуція, можна сформулювати кредо інноваційного навчання: «Те, що я чую, я забуваю. Те, що я чую й бачу, я трохи пам'ятаю. Те, що я чую, бачу й обговорюю, я починаю розуміти. Коли я чую, бачу, обговорюю й роблю, я набуваю знань і навичок».

Використання інноваційних технологій – це спосіб створення в колективі атмосфери, котра найліпшим чином сприяє співпраці, порозумінню та доброзичливості.

Сьогодні в світі відчутний пріоритет загальнолюдських цінностей. Згідно з особистісно-діяльнісним підходом до організації навчального процесу в центрі його знаходиться той, хто вчиться. Формування особистості і її становлення відбувається у процесі навчання, коли дотримуються певних умов:

- забезпечення позитивної атмосфери в колективі для досягнення спільних цілей;
- створення у дитини відчуття рівного серед рівних;
- забезпечення можливості вільно висловити свою думку і вислухати свого товариша;

- усвідомлення особистістю цінності колективно зроблених висновків;
- педагог не є засобом «похвали і покарання», а другом, порадником, старшим товаришем.

Усім цим умовам відповідають інтерактивні технології, які відносяться до інноваційних.

Слід переходити від «передавання знань» до «навчання жити». В сучасному суспільстві неможливо одній людині знати все, навіть в окремій вузькій галузі. Сьогоднішнім дітям потрібні інші навички: мислити, розуміти сутність речей. Осмислювати, вміти шукати потрібну інформацію. Дитина має вміти напружено розумово працювати. Саме цьому сприяють інноваційні технології. Використання їх – це спосіб створення в гуртку атмосфери, котра найліпшим чином сприяє співпраці, порозумінню та доброзичливості.

Взаємодія педагога й вихованця робить усіх учасників процесу суб'єктами. Інтерактивні форми роботи допомагають приділити увагу кожному гуртківцю. Працюючи в групах чи парах, діти самостійно розв'язують доступні для них завдання, стають дослідниками, разом переборюють труднощі на шляху до мети. Крім того, інтерактивні форми навчання розвивають комунікативні вміння та навички, допомагають встановленню емоційних контактів між вихованцями. Гуртківці вчаться вільно почувати себе, критично мислити, дискутувати, самостійно приймати рішення.

1.1 Активні методи навчання

Як «сучасна зброя» педагога ці методи спонукають вихованців до активної розумової і практичної діяльності у процесі оволодіння навчальним матеріалом. Активне навчання передбачає використання такої системи методів, яка спрямована головним чином не на викладання педагогом готових знань, їх запам'ятовування і відтворення, а на самостійне оволодіння дітьми знаннями і вміннями у процесі активної розумової і практичної діяльності.

Методи активного навчання використовуються для тренування та розвитку творчого мислення гуртківців, формування у них відповідних практичних умінь та навичок. Вони стимулюють і підвищують інтерес до занять, активізують та загострюють сприймання навчального матеріалу.

Існують наступні відмітні особливості активного навчання:

- примусова активізація мислення, коли вихованець змушений бути активним незалежно від його бажання;
- досить тривалий час залучення гуртківців у навчальний процес, оскільки їх активність повинна бути не короткочасною і епізодичною, а значною мірою стійкою і тривалою, протягом всього заняття;
- самостійне творче вироблення рішень, підвищена ступінь мотивації та емоційності вихованців.

Для розвитку творчого мислення дітей використовують інтерактивні форми роботи, підбирати які необхідно з урахуванням вікової категорії групи, дитячого колективу, їх життєвого досвіду та знань.

Цінність інтерактивного навчання в тому, що гуртківці навчаються ефективній роботі в колективі, у доброзичливій атмосфері.

Інтерактивні методи навчання є частиною особистісно-зорієнтованого навчання, оскільки сприяють соціалізації особистості, усвідомлення себе як частини колективу, своєї ролі і потенціалу.

1.2 Впровадження інтерактивного навчання

Необхідно провести вступне заняття, адже вихованці абсолютно не знайомі з подібними методами роботи, що різко змінюють установлений стиль навчання. На цьому занятті слід: по-перше, чітко і зрозуміло пояснити, що таке інтерактивне навчання, по-друге, довести до відома дітей та опрацювати з ними правила роботи в групах.

Правила для гуртківців:

Кожна думка важлива.

Не бійся висловитися!

Ми всі – партнери!

Обговорюємо сказане, а не людину!

Обміркував, сформулював, висловив!

Говори чітко, ясно, красиво!

Вислухав, висловився, вислухав!

Тільки обґрунтовані докази!

Вмій погодитися і не погодитися!

Важлива кожна роль.

У процесі застосування технології інтерактивного навчання педагог може зустріти труднощі.

Зокрема:

1. Вихованець часто не має власної думки, а якщо і має, боїться висловлювати її відкрито, на весь загаль. Самі діти пояснюють це так: “В нас рідко запитують власну думку”, “Чи цінна моя думка?”, “А раптом вона не співпаде з думкою педагога чи колективу?”, “Вона суперечить думці другого гуртківця, що має в колективі вагомий авторитет ” тощо.

2. Часто діти не вміють слухати інших, об’єктивно оцінювати думку та рішення інших.

3. Вихованець не готовий в процесі обговорення змінювати свою думку, йти на компроміс.

4. Дітям важко бути мобільними, змінювати оточення, методи роботи.

5. Труднощі в малих групах: лідери намагаються “тягнути” групу, а слабші вихованці відразу стають пасивними.

Проте, за умови вмілого провадження, інтерактивні методи навчання дозволяють залучити до роботи всіх вихованців, сприяють виробленню соціально важливих навиків роботи в колективі, взаємодії, дискусії, обговоренню.

При застосуванні технології інтерактивного навчання поглиблюється мотивація.

Як показали результати педагогів-практиків, після запровадження цих методів можна констатувати наступні зміни:

1. гуртківці набувають культури дискусії;
2. виробляється вміння приймати спільні рішення;
3. поліпшується вміння спілкуватися, доповідати;
4. якісно змінюється рівень сприйняття вихованцями нового матеріалу – він набуває особистісного сенсу, замість “вивчити”, “запам’ятати” стає “обдумати”, “застосувати”.

Вправи та прийоми технології інтерактивного використовують на різних етапах заняття.

1.3 Переваги інтерактивних форм роботи

Інтерактивні форми роботи мають ряд переваг. А саме:

- Висока результативність у засвоєнні знань та формуванні практичних вмінь і навичок;
- збільшення обсягу виконаної роботи;
- сприяють формуванню вміння співпрацювати в команді;

- розвивають гуманні, толерантні стосунки між учасниками навчально-виховного процесу;
- активізують власний досвід, знання та вміння учасників навчально-виховного процесу, розвивають пам'ять та здатність до самоконтролю,
- надають змогу гуртківцям аналізувати навчальну інформацію, творчо підходити до засвоєння навчального матеріалу й тому зробити засвоєння знань більш доступним;
- допомагають навчитись формувати власну думку, правильно її виражати, доводити свою точку зору, аргументовано дискутувати;
- формують вміння слухати інших, поважати альтернативну думку;
- надають змогу моделювати різні соціальні ситуації, збагачувати власний соціальний досвід через включення в різні життєві ситуації й переживати їх;
- допомагають будувати конструктивні відносини в групі, визначати своє місце в ній, уникати конфліктів, розв'язувати їх, шукати компроміси, прагнути до діалогу, знаходити спільне вирішення проблеми;
- сприяють розвитку навичок проектної діяльності, самостійної роботи.

Так, заняття в креатив-студії «Орхідея» передбачають розвиток творчого потенціалу гуртківців, при чому творча діяльність пов'язана із свободою діяльності кожної дитини. Діти працюють як самостійно, так і в парі з ким-небудь або групою дітей. В цьому випадку групова діяльність дає можливість:

- навчитися співробітництву;
- розвивати лідерські здібності;
- пережити ситуацію успіху менш творчим і малодосвідченим дітям, співпрацюючи з більш творчими і досвідченими вихованцями;
- розвинути комунікативні навички для успішного спілкування в колективі,

- логічно мислити, робити самоаналіз успіху, невдачі, помилок, кожного свого вчинку,
- робота над негативними рисами свого характеру, приборкання власних амбіцій, тренування сили волі,
- розвивати пам'ять, творчу уяву, логіку для інтелектуального самовиховання.

Результатом такої активної співпраці дітей і педагога є творчо, соціально і пізнавально націлені вихованці, які в будь-якій життєвій ситуації знаходять вихід та мають можливість зробити певні кроки до успіху в житті. Ця співпраця дає можливість навчити кожну дитину, незважаючи на її творчий потенціал.

У роботі гуртка «Креатив-студія «Орхідея» перевага надається технологіям ситуативного моделювання (побудова навчального процесу за допомогою залучення вихованців до гри), технологіям колективного навчання (методи «Мікрофон», «Мозковий штурм», «Метод Прес», «Карусель», «Навчаючи - учусь», «Два , чотири – всі разом» тощо) та кооперативного навчання (робота в парах, групах).

Під час занять такого типу, спостерігається зацікавлення гуртківців навчальним матеріалом, формування активної життєвої позиції, розвиток творчих здібностей, удосконалення мовленнєвих і розумових навичок, створення ситуації успіху, де кожен вихованець відчувається невимушено, а це, в свою чергу, сприяє самовдосконаленню його як особистості. А педагог тут виступає в ролі друга, товариша.

РОЗДІЛ II ІНТЕРАКТИВНІ ФОРМИ НАВЧАННЯ НА ГУРТКОВИХ ЗАНЯТТЯХ

2.1 Організаційний момент

На початку навчального року формується нова група або доповнюється новими вихованцями, які незнайомі між собою, тому перші тижні роботи гуртка варто проводити вправи на знайомство та налагодження дружніх стосунків у групі та з педагогом, для зняття емоційного напруження, створення позитивного емоційного клімату, організації навчального процесу. Ось перша добірка таких вправ, які проводяться на початку заняття.

Варіанти об'єднання в групи, команди

1. Інтерактивна вправа «Обери сюрприз»

При вході до кабінету діти від педагога отримують чарівні торбинки із сюрпризами, які вони зможуть відкрити в кінці заняття. Кожна торбинка перев'язана кольоровою стрічкою. Отже, діти самі обрали свій сюрприз, а колір стрічки вказав на колір команди, в якій вони будуть працювати.

2. Інтерактивна вправа «Придбай квиток за посмішку»

Педагог пропонує дітям вирушити у подорож поїздом, а квиток купити за чарівну посмішку. Діти витягують квитки з номером вагону і розсаджуються по командам. В кожному вагоні обирається провідник, який буде відповідати за порядок і допомагати педагогу.

Повідомлення теми і мети

Інтерактивна вправа «Дешифрувальник»

Щоб визначити тему заняття, потрібно порахувати цифри від 1 до 12

1Л	12О	3Л
----	-----	----

8І	6А	2Я
7Б	5К	11Б
4Б	10А	9Б

(лялька бібабо)

Створення психологічного настрою

1. Інтерактивна вправа «Не хочу хвалитися, але я...»

Проводиться для створення робочої атмосфери, налагодження дружніх стосунків в колективі, налаштування на роботу, знайомство з вихованцями, зняття емоційного напруження в новоствореній групі, або якщо група доповнюється новими вихованцями.

Гуртківці відповідають на питання:

- 1) Прізвище, ім'я,
- 2) Вік,
- 3) Скільки років займаєш у гуртку?
- 4) «Не хочу хвалитися, але я...»

2. Інтерактивна вправа «Який я?»

Гуртківці відповідають на питання:

- 1) Прізвище, ім'я,
- 2) В якому класі навчаєш?
- 3) Скільки займаєш у гуртку?
- 4) «Краще всього я вмію ...»,
- 5) «Я не дуже добре вмію ...»,
- 6) «Більше за все я хочу навчитися робити...»,
- 7) «Моя заповітна мрія ...».

3. Інтерактивна вправа « Самопрезентація»

Діти відповідають на запитання:

- 1) На мою думку, дизайнер - це...
- 2) Для мене творчість - це...
- 3) Я вважаю себе креативною людиною , тому що...
- 4) Для мене "Орхідея" - це ...
- 5) Побажання вихованцям ...
- 6) Від участі у занятті я чекаю ...

4. Інтерактивна вправа « Букет очікувань»

Діти прийшли на заняття зі своєю улюбленою квіткою. Вони представляють себе і свою квітку, розповідають, що чекають від заняття. Потім кожен учасник ставить квітку у вазу, складаючи « Букет очікувань». В кінці заняття перевіряють, чи справдилися сподівання дітей.

5. Інтерактивна вправа « Ялинка сподівань»

Перед дітьми на столі лежать стилізовані новорічні кульки, потрібно занотувати на них одне речення про те, що вони чекають від цього заняття: «Це заняття навчить мене...» і прикрашають лісову красуню. В кінці перевіряють, чи справдилися дитячі сподівання.

6. Інтерактивна вправа «Береги очікування»

Вихованці на стікерах записують свої очікування від заняття: «Це заняття навчить мене...» Потім, виголошуючи свої очікування, приклеюють їх на плакаті «Береги», де з двох боків річки зображені береги – «Берег надій» та «Берег реалізованих сподівань». Учасники приклеюють свої стікери ближче до «Берега надій», вирушаючи у подорож до протилежного берега. В кінці заняття аналізується, чи здійснилися дитячі сподівання.

7. Інтерактивна вправа «ДЧЦМЗ» (Для Чого Це Мені Знадобиться?)

У педагога є чарівна скринька, в якій знаходяться відповіді на дане запитання. На кожному аркуші записані прогнозовані результати даного заняття: «Це заняття навчить мене...» або «Це заняття подарує мені...». Дівчата вибирають по одному аркушу, виголошуючи свої очікування та прикріплюють на Дошку ДЧЦМЗ. В кінці аналізують і оцінюють, чи здійснилися сподівання вихованців.

Це заняття дасть мені нові знання	Це заняття навчить мене роботі у команді	Це заняття навчить мене охайності
Це заняття дасть мені новий досвід	Це заняття навчить мене роботі з новими матеріалами та інструментами	Це заняття подарує мені нових друзів
Це заняття виховає в мені творчу особистість	Це заняття навчить мене аналізу завершеної роботи	Це заняття подарує мені відчуття радощів від творчості
Це заняття покращить мій естетичний смак	Це заняття навчить мене старанності у роботі	Це заняття навчить мене доброзичливості
Це заняття	Це заняття	Це заняття

навчить мене толерантності	навчить мене потребі допомоги ближньому	допоможе мені відчуті ситуацію успіху
-----------------------------------	--	--

8. Інтерактивна вправа «Новий наряд Феї осені»

Фея Осені завітала в гості до Палацу. Вона збирається на свій щорічний традиційний осінній бал і попросила створити для неї сукню для осіннього балу, але не просту, а з кленових листочків. У саду діти назбирала листочки, але вони не прості, а чарівні. На кожному записані прогнозовані результати заняття: «Це заняття навчить мене...» або «Це заняття подарує мені...». Дівчата вибирають по одному листочку, виголошуючи свої очікування та створюють нову сукню для Феї осені. В кінці заняття аналізують і оцінюють, чи здійснилися дитячі сподівання.

Це заняття навчить мене аналізу завершеної роботи	Це заняття покращить мій естетичний смак	Це заняття навчить мене потребі допомоги ближньому
Це заняття подарує мені нових друзів	Це заняття навчить мене роботі з новими матеріалами та інструментами	Це заняття дасть мені новий досвід
Це заняття виховає в мені творчу особистість	Це заняття дасть мені нові знання	Це заняття подарує мені відчуття радощів від творчості
Це заняття навчить мене роботі у команді	Це заняття навчить мене старанності у роботі	Це заняття навчить мене толерантності
Це заняття навчить мене	Це заняття навчить мене	Це заняття допоможе мені відчуті

добррозичливості	охайності	ситуацію успіху
------------------	-----------	-----------------

9. Інтерактивна вправа «Сердечко»

В руках педагога маленьке червоне серце, якому вона передає тепло своїх рук, вдихає в нього все тепло свого серця і віддає вихованцям, щоб вони зробили все це саме по черзі, приправляючи теплими словами і сердечними посмішками. (Діти передають серце по колу і повертають педагогу)

10. Інтерактивна вправа «Чарівний талісманчик»

Педагог знайомить дітей з талісманчиком, кожний учасник передає його по колу, промовляючи слова:

Наше коло, мов сім'я.

Друзі ми: і ти, і я.

Добрий день, сусіде справа,

Добрий день, сусіде зліва.

Ми – одна сім'я,

Наше коло, мов сім'я.

Друзі ми: і ти, і я.

Обніми сусіда зліва,

Обніми сусіда справа.

Ми - одна сім'я.

11. Інтерактивна вправа «Долоньки»

Проводиться для того, щоб краще діти познайомилися один з одним.

Перед вихованцями на столі лежить зображення дитячої руки. Діти пишуть в центрі долоньки своє ім'я, а на кожному пальчику стисло 5 рис свого характеру чи уподобань, якими вони пишаються і чим хочуть поділитися чи похизуватися. Потім ці долоньки розміщують на дереві Дружби. Також педагог

просить вихованців прокоментувати, що вони чекають від заняття, в кінці якого перевіряють, чи справдилися дитячі сподівання.

12. Інтерактивна вправа «Знайомство» [2, с.7]

Обов'язкові правила для цієї вправи: діти стоять по колу, говорять по черзі, виконуються систематично. Дітям пропонується назвати своє ім'я, прізвище. Перша дитина називає себе, друга- своє ім'я та ім'я першої дитини і т.д.

Інтерпретація цього метода різноманітна. Гуртківцям можна запропонувати назвати своє ім'я, чим любить займатися, побажати щось сусіду, назвати комплімент, поздороватись ліктями, передати «добро» у долонях тощо.

13.Інтерактивна вправа «Маски» [2, с.7]

Педагог пропонує дітям вчитися визначати свій настрій. Для цього вона приготувала три маски, на яких намальовані обличчя: веселе, сумне та зле. Діти дивіться на них та обирають собі маску, яка відповідає настрою, з яким вони прийшли.

14. Інтерактивна вправа «Що можна зробити за робочу зміну» [2, с.7-8]

Мета: розвинення образного та логічного мислення, кмітливості, вміння висловлювати власні думки.

Дітям пропонується поміркувати та відповісти на запитання «Що можна встигнути зробити за робочу зміну?». Після вислуховування дитячих відповідей дітям пропонується визначити, які названі ними дії заборонено робити під час занять у гуртку.

15. Інтерактивна вправа «Равлик» [2, с.8]

Мета: зняття емоційного напруження, агресії, зниження імпульсивності дітей.

У дітей запитують: «Як ви думаєте, чому равлик боїться жабки? Що равлик робить коли йому загрожує небезпека?». Потім діти стають за дорослим «потягом» - кожен обіймає того, що стоїть попереду, за талію, утворюючи одного великого равлика. За командою «Жабка!» равлик закручується спіраллю та завмирає: не рухається, не ворухиться. За командою «Жабка пішла!» діти, не розщеплюючи рук, рухаються по приміщенню і хором промовляють: «Знов гуляти равлик хоче, та радіє, та регоче».

16. Інтерактивна вправа «Ласкове ім'я» [2, с.8]

Мета: розвинення емпатії, створення позитивного емоційного стану.

Кожній дитині пропонується ласкаво назвати сусіда праворуч, а той повинен подякувати за приємні слова. Після завершення першого кола, вправа виконується в інший бік (тобто ласкаво назвати тепер треба сусіда ліворуч).

17. Інтерактивна вправа «Атоми та молекули» [2, с.8]

Мета: зняття емоційного напруження, об'єднання групи.

З допомогою цієї вправи можна спостерігати за стосунками дітей, визначити дитину, якої уникають інші.

Діти вільно пересуваються в кабінеті. Через деякий час педагог каже: «Кожен з вас – атом, але вам потрібно пересуватися поодиноці, тому атоми вирішили об'єднатися по двоє, потім по троє» і т.д. (залежно від кількості учасників).

18. Інтерактивна вправа «Я люблю...» [2, с.9]

Мета: розвинення емпатії, вміння висловлювати свої думки.

Діти кидають один одному м'ячик. Той, у кого він опиниться, повинен кинути його будь-кому з учасників, але сказати при цьому, що саме він любить

робити, чим гратися. Наприклад, я кидаю м'ячика Олі та кажу: «Я люблю кататися на велосипеді».

19. Інтерактивна вправа «Слухаємо тишу» [2, с.9]

Мета: розвинення самоконтролю, слухової уваги, зняття емоційного напруження, зниження рухової активності.

Дітям пропонується 15 секунд помовчати та послухати тишу, після чого кожен повідомляє про те, що почув саме він.

20. Інтерактивна вправа «Барометр настрою» [2, с.9]

Мета: зняття емоційного напруження, створення позитивного емоційного клімату.

Керівник гуртка запитує в дітей, чи знають вони, що таке барометр (термометр, градусник) і для чого він потрібний. Потім дітям пропонується продемонструвати свій настрій тільки руками: поганий – долоньки стискаються, гарний – руки розведені в боки.

21. Інтерактивна вправа «Лабіринти» [2, с.9]

Мета: розвинення наочно-образного мислення, уваги, здатності до самоконтролю.

Дітям роздаються картки з намальованими лабіринтами. Як правило, дітям уже відомо це завдання і вони не потребують додаткової інструкції.

22. Інтерактивна вправа «Дзеркало» [2, с.10]

Мета: розвинення уваги, орієнтації у просторі, вміння повторювати рухи дорослого.

Усі діти стають у коло або в одну лінію навпроти дорослого і видають себе за «маленькі дзеркала»: дорослий показує рух, а вони повторюють його.

23. Інтерактивна вправа «Мені подобається...» [2, с.10]

Мета: розвинення емпатії, створення позитивного емоційного клімату в групі.

Треба звернутися до сусіда ліворуч зі словами: «Сашко, мені в тобі подобається...», тобто похвалити сусіда за щось, зробити йому комплімент.

24. Інтерактивна вправа «Це я. Упізнай мене» [2, с.10]

Мета: зняття емоційного напруження, агресії, розвиток емпатії, тактильного сприйняття, створення позитивного емоційного стану в групі.

Обирається один ведучий, який повертається спиною до інших. Діти по черзі погладжують його по спині долоньками та промовляють: «Це я. Упізнай мене». Ведучий повинен вгадати, хто до нього доторкнувся. Бажано, щоб у ролі ведучого побувала кожна дитина.

25. Інтерактивна вправа «Плутанка» [2, с.10]

Мета: розвинення довільного запам'ятовування, створення позитивного емоційного клімату в групі.

Обирається ведучий, інші стають у коло або в шеренгу. Ведучий 15 секунд запам'ятовує порядок у якому шикуються діти. Потім він відвертається, а хто-небудь із дітей міняє своє місце або виходить із кола (шеренги). Ведучому слід визначити, що ж змінилося.

26. Інтерактивна вправа «Добрий бегемотик» [2, с.10-11]

Мета: зняття емоційного напруження, агресії, зниження рухової активності.

Діти стають у шеренгу. Дорослий каже, що всі вони разом – маленький добрий бегемотик. Кожна дитина обіймає за талію того, хто стоїть попереду. Потім дітей просять погладити свого сусіда по плечу, голівці, по спині, по руці... Після цього дорослий пропонує «бегемотикові» походити по кабінету, присісти тощо.

27. Інтерактивна вправа «Тік-так» [2, с.11]

Мета: розвинення довільного запам'ятовування, створення позитивного емоційного клімату в групі.

Всім учасникам пропонується дізнатися імена своїх сусідів справа та зліва. Після цього ведучий підходить до будь-кого із учасників і промовляє «Тік» або «Так» і рахує до 5 (10). Учасник, до якого звертався ведучий, повинен встигнути назвати ім'я сусіда справа (при «так»), зліва (при «тік»).

28. Інтерактивна вправа «Запам'ятай ім'я» [2, с.11]

Мета: розвинення довільного запам'ятовування, створення позитивного емоційного клімату в групі, зниження рухової активності.

На першому етапі для проведення цієї гри знадобиться 1 м'яч, учасники гри утворюють коло. В колі кожна людина по черзі називає своє ім'я. Потім хтось кидає м'яч навмання комусь та називає його ім'я. Тоді відправляє м'яч іншому, і так доти, доки м'яч не обійде по колу і не потрапить до рук ведучого. На II етапі називаючий повинен зробити два послідовних кидки наліво, називаючи імена, і потім повторити те саме направо. Тому в гру потрібно ввести 2 м'ячі.

29. Енергізатор «Подарунок» [2, с.31]

Призначення енергізаторів на занятті гуртка – створення позитивної психологічної атмосфери в гуртку, відновлення енергії та посилення групової активності. Крім того, вони дозволяють вихованцям проявити рівні здібності – тілесно-кінестетичні, візуально-просторові, міжособистісного спілкування. [2, с.29]

Хід вправи: діти стоять. Починаючи з ведучого, кожний по черзі засобами пантоміми зображує якийсь предмет чи поняття і «дарує» його сусіду (морозиво, квітку, кішку, сонце, свій настрій тощо). Сусід «приймає подарунок» і робить якийсь інший подарунок наступному учаснику.

30. Енергізатор «Комплімент» [2, с.33]

Хід вправи: діти повертаються одне до одного, витягають руки вперед і з'єднують їх із долонями товариша. За сигналом педагог та діти по черзі говорять комплімент один одному. Компліменти не повинні повторюватися. Вимовляється комплімент із посмішкою, треба дивитися в очі дитині, якій він призначається.

31. Енергізатор «На кого я схожий (схожа)?» [2, с.33]

Хід вправи: діти дають один одному порівняльні характеристики. Наприклад: «Тетяно, у тебе чудова посмішка, схожа на сонечко!», «Альбіно, у тебе очі — як зірочки!»

Гра розвиває мовлення гуртківців, учить бачити в однолітках прекрасне, добре.

32. Інтерактивна вправа «Вчимося хвалити себе» [2, с.34-35]

Педагог розпочинає гру, говорячи про себе якомога більше добрих слів. Потім звертається до дитини, яка стоїть поруч і говорить добре слово про неї. Дитина говорить: «Я знаю, що я (добрий, веселий, розумний, сміливий), але я ще й...».

33. Інтерактивна вправа «Обзивалки» [2, с.53]

Щоб виключити зі щоденного спілкування образливі слова, обзивайтесь! Кидаючи один одному м'яч чи клубок, обзивайтесь необразливими словами. Це можуть бути назви фруктів, квітів, овочів. Наприклад: «Ти – іриска!», «А ти – кавун!», «А ти – ромашка!», І так доти, поки вистачить слів. Чим корисна така гра? Одна дитина не образиться, а друга отримає емоційну розрядку.

34. Інтерактивна вправа «Від теплого слова й лід розмерзається» [2, с.53]

Потрібно придумати і сказати своєму сусідові приємне слово, від якого стає тепло на душі.

35. Інтерактивна вправа «Упізнай себе»

Педагог дає неповну характеристику вихованцю, не називаючи його прізвища. Той впізнає себе, а товариші доповнюють цю характеристику.

36. Інтерактивна вправа «Самохарактеристика» і «Взаємохарактеристика»

Діти самостійно готують самохарактеристику і характеристики інших вихованців, що привчає їх до самоаналізу, дає педагогу багатий матеріал для роботи з ними.

37. Інтерактивна вправа «Знайомство» або «Гімн імені» [25]

Педагог пропонує дітям назвати своє ім'я, улюблену квітку, всі добрі слова, які розпочинаються на першу літеру їхнього імені і продовжити речення розповіддю про свою позитивну якість, вміння або таланти.

Наприклад:

Я Раїса. Рішуча, романтична. Ромашка. Люблю працювати з дітьми. Захоплююсь вишиванням хрестиком.

Отже, бачимо, що ми всі різні за характером, але однаково мрійливі, розважливі, ввічливі, надійні. І серед сніжної білої зими зібрали такий різнобарвний букет квітів. А ще ми познайомилися ближче, навчилися себе правильно представляти, виробляти в собі позитивну самооцінку, створили сприятливий емоційний фон у групі, позитивне емоційне налаштування на співпрацю, налагодили контакт один з одним.

Щоб досягти таких важливих цілей, таку вправу можна проводити як з дітьми, так із їхніми батьками.

38. Інтерактивна вправа «Герб» [25]

Щоб робота була продуктивною, важливо як тебе сприймуть, зустрінуть.

Педагог ставе запитання, а діти малюнком дають відповідь на нього.

1. Дві речі, які ви робите найкраще.
2. Мій найбільший успіх у житті.
3. Я очима батьків і вчителів.
4. Я очима друзів.
5. Моя найбільша мрія.
6. Три слова, які б я хотіла почути на свою адресу.

Ця утворена дітьми малюнкова таблиця є своєрідним гербом, який представляє їх як особистість, і саме так, якби вони хотіли, щоб їх сприймали в даний час.

39. Інтерактивна вправа «Криголом»[25]

Ця вправа ламає кригу відчуженості, сприяє активізації роботи дітей на занятті, допомагає організувати їх діяльність, створити атмосферу доброго настрою, щирості, відвертості.

Педагог пропонує дітям назвати свій життєвий девіз (кредо)...

(«Жити так, щоб біля тебе було зручно і затишно жити іншим»...)

Вихованці, визначивши своє життєве кредо, помріяли, напруження спало.

2.2 Охорона праці та техніки безпеки

Перевірку та повторення основ безпеки життєдіяльності дітей я проводжу за допомогою наступних інтерактивних вправ.

1. Інтерактивна вправа « Світлофор»

На запитання педагога діти відповідають підйомом кольорових карток:

червоний – не згодний,

зелений – згодний,

жовтий – не впевнений.

Повторення правила дорожнього руху:

1. Перехід вулиці можна починати, коли загориться жовте світло.
2. Трамвай треба переходити тільки спереду.
3. Під час переходу вулиці можна розмовляти по телефону або з друзями.

2. Інтерактивна вправа « Дозволяється - забороняється»

Повторення основ пожежної безпеки

Опитування проходить у формі діалога за схемою:

1. Дозволяється захаращувати робочі місця, підсобні приміщення, проходи сміттям і відходами матеріалів.

- Не дозволяється!

2. Не дозволяється повідомляти керівнику гуртка про ознаки задимленості приміщення або запаху горіння, а тільки черговому Палацу.

- Дозволяється!

3. Дозволяється приносити і користуватися без дозволу керівника гуртка горючі та легкозаймисті речовини.

- Не дозволяється!

4. Чи дозволяється різучі інструменти класти лезом догори або до себе?

- Не дозволяється!

5. Чи дозволяється прибирати після себе робоче місце?

- Дозволяється!

3. Інтерактивна вправа «Вірю – не вірю»

Повторення правил евакуації:

1. Чи вірите ви, що під час евакуації не обов'язково виконувати вказівки керівника гуртка.

2. Чи вірите ви, що під час евакуації можна заховатися у безпечному місці, під сходами, у шафі.

4. Інтерактивна вправа «Ланцюжок запитань»

Повторення правил безпечної праці на робочому місці

Педагог ставить запитання одній дитині за темою, та відповідає та ставить запитання іншій дитині. Можна під час вправи передавати м'ячик, квіточку, мікрофон, сердечко.

- Чи можна висмикувати вилку електроприлада із розетки за шнур? (не можна)
- Дозволяється приходити на заняття неохайними? (не можна)
- В Палаці можна бути без змінного взуття? (не можна)

5. Інтерактивна вправа «Переплутанка» або «Знайди помилку»

Дітям роздаються картки, на яких хтось переплутав правила безпеки.

Завдання- виправити помилки.

Утримувати в чистоті робоче місце не об'язково.	На занятті робіть все, що хочете або те, що сказала робити бабуся.
При поганому самопочутті негайно біжить шукати лікаря.	Все, що вам подобається в класі, можна брати додому.

<p>Перед початком роботи розстебніть всі гудзики на одязі, розпустіть волосся або зробіть модну зачіску.</p>	<p>При виявленні несправностей технічних засобів навчання намагайтесь самостійно ліквідувати несправність.</p>
<p>Використовуйте інструмент не тільки за призначенням, можна поколупатися в зубах або поштиркати сусіда</p>	<p>Ріжучі інструменти кладіть лезом догори або до себе.</p>
<p>Періодично відволікайтесь під час роботи і заважайте працювати іншим, щоб вони не заскучали</p>	<p>Можна погойдатися на стільцях або розфарбувати їх в сучасному стилі</p>
<p>Полум'ям запальнички або свічки зігрівайте змерзлі руки, підпалюйте папір, відходи стрічок.</p>	<p>Ніколи не прибирайте після себе робоче місце, краще це зробить хтось інший.</p>

6. Інтерактивна вправа «Риболовля»

На стіл викладаються по черзі рибки, вирізані з паперу, з написаними на них питаннями. До рибок прикріплені залізні скріпки. Діти з вудками-магнітами, прикріпленими довгими нитками до указок, починають «рибалити» і відповідають на питання.

7. Інтерактивна вправа «Загадкова скринька»

В чарівній скриньці лежать картки з ОБЖ. Кожна команда дітей чи кожен вихованець самостійно по черзі дають відповіді на питання .

8. Інтерактивна вправа « Чарівний м'ячик» (« Я почну, а ти закінчи» або «Незакінчене речення»)

Педагог починає правило безпечної роботи, а вихованець закінчує.

9. Вікторина (перевірка здобутих знань)

10. Інтерактивна вправа «Утвори пару»

Із чарівного кошика діти вибирають комплект карток, з яких складають пару вірних відповідей

1. Робоче місце...	Потрібно утримувати в чистоті
	Ніколи не прибирайте після себе, краще це зробить хтось інший
	Захаращуйте відходами матеріалів і сміттям
2. При поганому самопочутті, при виникненні травм (поріз, прокол та ін.)...	Негайно біжить шукати лікаря
	Негайно повідомте керівника

	гуртка
	Терміново дзвоніть батькам
3. Під час гурткового заняття...	Робіть все, що хочете
	Виконуйте завдання шкільної вчительки
	Чітко виконуйте завдання і вказівки керівника гуртка
4. Гурткові інструменти і матеріали...	Можна брати додому все, що подобається
	Після закінчення заняття охайно скласти у місця зберігання
	Можна псувати і розкидати по класу

<p>5. До роботи допускаються гуртківці...</p>	<p>Які пройшли вступний інструктаж та інструктаж на робочому місці з безпеки життєдіяльності</p>
	<p>Які прийшли разом із однокласниками на міський захід</p>
	<p>Які випадково зайшли у клас</p>
<p>6. Перед початком роботи...</p>	<p>Розстебніть всі гудзики на одязі</p>
	<p>Застебніть всі гудзики на одязі</p>
	<p>Заховайте звисаючі кінці одягу</p>
	<p>Застебніть всі гудзики на одязі та заховайте звисаючі кінці одягу</p>

7. Перед початком роботи...	Розпустіть волосся
	Зробіть модну зачіску
	Підберіть та підколіть довге волосся
8. При виявленні несправностей технічних засобів навчання...	Намагайтесь самостійно ліквідувати несправність
	Негайно повідомте керівника гуртка
	Негайно повідомте адміністрацію Палацу та батьків
9. Використовуйте колючі та ріжучі інструменти...	Тільки за призначенням
	Можна поколупатися в зубах

	Поштиркати сусіда
10. Різальні інструменти кладіть...	Лезом догори
	Лезом до себе
	Лезом від себе
11. Під час роботи...	Періодично відволікайтесь і бігайте по класу
	Заважайте працювати іншим, щоб вони не заскучали
	Забороняється відволікати увагу працюючих під час роботи сторонніми розмовами
12. При роботі із	Полум'ям зігривайте змерзлі

запальничкою або свічкою...	руки
	Підпалюйте папір та відходи стрічок
	Використовуйте тільки за призначенням
13. Інструменти розміщуйте на столі так...	Щоб вони не могли впасти
	Щоб не порушувати загальне композиційне рішення
	вони не могли впасти і ними було зручно користуватися
14. Передавайте ножиці кільцями...	Вперед і зі зімкнутими лезами
	Вперед і з розкритими лезами

	Назад і зі зімкнутими лезами
	Швиденько дзвоніть на гарячу лінію міськради
	Швиденько повідомте батьків та біжіть додому

2.3 Актуалізація опорних знань

Мета актуалізації – пробудити інтерес до теми заняття, викликати зацікавленість, схвилювати, спровокувати вихованців пригадати те, що вони знають; відтворити знання, вміння, що потрібні для подальшої роботи.

1. Психологічний тренінг

Педагог повідомляє дітям, що девізом заняття будуть слова:

Я – учень

Я – особистість творча

Я – думаю, замислююся

Я – аналізую і висловлюю свої судження

Я – хочу знати більше

Я – творю.

Вихованці разом з педагогом повторюють цей девіз.

2. Притча про лікаря

В одному селі жив лікар. Одного разу його запросили до хворого чоботаря. Лікар побачив, що чоботар помирає. Родичі хворого спитали у лікаря, чи можна чоботарю вживати настоянку часнику на молоці? Знаючи, що чоботарю вже ніщо не завадить лікар дозволив. Який був його подив, коли він дізнався, що через декілька тижнів чоботар одужав. Цей випадок записав у щоденнику.

Коли в іншому селі захворів коваль, лікар запропонував хворому настоянку, яка врятувала чоботаря. Через декілька днів коваль помер. Цей випадок лікар знову записав у щоденнику.

Що записав лікар у своєму щоденнику? (Кожному своє, або що допомогло одному, не підходить іншому). [4, с.19-20]

У руслі інтерактивного заняття: до всього треба підходити творчо!

3. Інтерактивна вправа «Грунування»

На дошці під словом «Скарби» діти пишуть, що вони вважають матеріальними і нематеріальними скарбами.

Матеріальні скарби (те, що можна купити за гроші або приносить прибуток) – гроші, машина, дача, будинок, золото, земельні ділянки, бізнес

Нематеріальні скарби (що не можна купити за гроші) – життя, здоров'я, щастя, сім'я, родина, Батьківщина, рідна домівка, книга, кохання, розум, освіта, талант, час, дружба, людські чесноти, рідна мова, традиції і обряди, народна творчість, біблія, архітектурні скарби, хліб, воля, мир.

4. Інтерактивна вправа «Знайди пару»

Із чарівного кошика кожна команда вибирає комплект карток із висловами відомих людей і прислів'я про людські скарби, з яких складає пари вірних відповідей.

1. За гроші можна купити ліжко,	але не сон (Полл Брегг)
2. За гроші можна купити їжу,	але не апетит (Полл Брегг)
3. За гроші можна купити ліки,	але не здоров'я (Полл Брегг)
4. За гроші можна купити будинок,	але не домашній затишок (Полл Брегг)
5. За гроші можна купити книги,	але не розум (Полл Брегг)
6. За гроші можна купити прикраси,	але не красу (Полл Брегг)

<p>7. За гроші можна купити розкоші,</p>	<p>але не щастя (Полл Брегг)</p>
<p>8. За гроші можна купити релігію,</p>	<p>але не спасіння (Полл Брегг)</p>
<p>9. Той, хто по-справжньому любить свою Батьківщину,</p>	<p>з усякого погляду справжня людина (В. Сухомлинський)</p>
<p>10.Той, хто зневажливо ставиться до рідної мови,</p>	<p>не може й сам викликати поваги до себе” (Олесь Гончар)</p>
<p>11. Праця людини – окраса і слава,</p>	<p>праця людини – безсмертя її (В.Симоненко)</p>
<p>12. Розум не має ціни,</p>	<p>а виховання кордонів</p>

<p>13. Освіта – скарб,</p>	<p>праця - ключ до нього (П. Буаст)</p>
<p>14. Хто людей питає, той ...</p>	<p>...і розум має</p>
<p>15. Книга вчить, як...</p>	<p>...на світі жить</p>
<p>16. Шукаймо в людях хороше,</p>	<p>мов скарби, що давно забуті (М. Сингаївський)</p>
<p>17. З усіх скарбів знання найкращий...</p>	<p>Його не можна ні вкрасти, ні зупинити, ні знищити. Г.Сковорода</p>
<p>18. Міцна сім'я –</p>	<p>міцна держава</p>

5. Інтерактивна вправа «Знайди знайомі слова»

Щоб перевірити, чи діти знають з яких матеріалів виготовляють декоративні панно, у Таблиці переплутаних слів потрібно знайти знайомі слова, які за змістом їм підходять.

**ВМЧИІТКАНИНАЗОТІЮТВЕКААА
МИТВПКАСВУКЕПОНІКАМЕНЬЧА
УКВЙДЕРЕВОЖОШНЕКУВАТЮЖЄ
ПАВІФЯЧСМИТЬБЮРОКЕРАМІКАА
ЯЧЗМІШАНІПРОЛЕКУЦІЇФІМИТАВУ**

(тканина, камінь, дерево, кераміка, змішані)

6. Інтерактивна вправа «Вузлики»

Щоб дізнатися, які матеріали додатково можна використовувати у змішаних техніках, потрібно прочитати зашифровані слова, для чого необхідно в кожному рядку закреслити три однакових літери.

Ч Е Р У Е П У А Ш У К И

С У А Х О Х А В І Т А И

К І Р І У Ш И

З Я Е Р Я Н Я А

С Ю О Л О Н Е Т Ю І С Ю Т О

Ш Т Б У Ч Н И Ї Й Д Е К Б О Р

(черепашки, сухоцвіти, крупи, зерна, солоне тісто, штучний декор)

7. Інтерактивна вправа «Дешифрувальник»

Щоб визначити назву матеріала, з яким діти будуть працювати, потрібно порахувати цифри від 1 до 4

<i>4 P</i>
<i>1 Ф</i>
<i>3 T</i>
<i>2 E</i>

(фетр)

8. Інтерактивна вправа «Мозковий штурм»

Всі діти по черзі висловлюють абсолютно всі думки з приводу проблеми. Висловлене не критикується і не обговорюється до закінчення висловлювань.

Гуртківцям потрібно назвати дитячі асоціації, атрибути, елементи, пов'язані з карнавалом чи маскарадом: пір'я, перлини, намистини, мішура, маски, корони, розкіш, багатство, фарби, діаманти, феєрверк, пайєтки, танці, свято, яскравість, сміх, радість, вогні.

9. Інтерактивна вправа «Не зламай голови» або «Знайди помилку»

(для відпрацювання вмінь користуватися поняттями, навчальними діями тощо)

Кожна учасниця отримує від педагога картку. На картках два стовпці, у кожному записаний перелік понять (слів), що входять до певної навчальної теми. Серед них мають бути і зайві, які потрібно викреслити .

<p style="text-align: center;"><u>КАНЗАШИ</u></p> <p>ЗАПАЛЬНИЧКА</p> <p>КЛЕЙ</p> <p>НАТУР.ТКАНИНИ</p> <p>ПІНЦЕТ</p> <p>СТРІЧКИ</p>	<p style="text-align: center;"><u>ФЛОРИСТИКА</u></p> <p>ШТУЧНІ КВІТИ</p> <p>ЗАСУШ. РОСЛИНИ</p> <p>ПЛОДИ</p> <p>НАСІННЯ</p> <p>ХУТРО</p>
<p style="text-align: center;"><u>ФІТОДИЗАЙН</u></p> <p>ТКАНИНА</p> <p>ШИЛО</p> <p>ІНСТРУМЕНТИ ДЛЯ</p> <p>ОБРОБКИ КВІТІВ</p> <p>МИЛЬНА ОСНОВА</p> <p>НОЖИЦІ</p> <p>ЖЕЛАТИН</p>	<p style="text-align: center;"><u>ПАПЕРОПЛАСТИКА</u></p> <p>ПАПІР</p> <p>КЛЕЙ ПВА</p> <p>ШНУРИ</p> <p>ПАЙЄТКИ</p> <p>ВИПАЛЮВАЧ</p> <p>ПАКУВАЛЬНИЙ</p> <p>КАРТОН</p>
<p style="text-align: center;"><u>МОЗАЇКА</u></p> <p>ЯЄЧНА СКОРЛУПА</p> <p>СКОТЧ</p>	

ШНУР МОЗАЇКА ПРИР.МАТЕРІАЛИ	
--	--

10. Інтерактивна вправа «Двійники»

(для узагальнення та систематизації навчальної інформації)

Заготовані картки з дизайнерськими термінами перемішуються. Учасниці повинні знайти картки – «двійники» серед них. Знайшовши, розтлумачити зміст поняття.

ТОШАРІЙ	КОЛЬЄ
КАНЗАШИ	ПРАСКА
ФОАМІРАН	МОЗАЇКА
ДЕКУПАЖ	СІЛЬ
МИЛОВАРІННЯ	ДИРОКОЛ
ЛШКА	ЗАПАЛЬНИЧКА

ЯЄЧНА СКОРЛУПА	СЕРВЕТКИ
ВОЩЕНИЙ ШНУР	ГОРЩИК
НАМИСТИНКИ	ВІДДУШКА
ЛИСТІВКА	ШАМБАЛА

11. Інтерактивна вправа «Змагання допитливих» або «Про все най - , най - , най -»

Найбільша ягода – кавун 122кг

Найбільша ріка в Україні - Дніпро

Найбільша валіза у світі - це магазин у формі валізи у Шанхаї , висотою 20 метрів, шириною 4 метри.

Найбільша квітка на планеті – Раффлезія Арнольдї, яка росте у лісах індонезійських островів Калімантан та Суматра, в Малайзії і на Філіппінських островах , її діаметр сягає 1 метра, а вага - понад 10 кілограм. До речі, у раффлезії немає ні власного листя, ні стебла, а вона харчується винятково соками тропічних ліан. На їх коренях вона паразитує.

Найсильніша людина на планеті – українець Василь Вірастюк з 2004р. (вага 155кг, зріст 191см), нещодавно ним став кременчанин Андрій Пушкар, 31 рік, український спортсмен-рукоборець, тренер, заслужений майстер спорту України , багаторазовий чемпіон України, Європи та світу. Всього Андрій

Пушкар 15 разів був чемпіоном світу, 16 разів — чемпіоном Європи, 7 разів вигравав кубок світу серед професіоналів...

Найбільша риба – китова акула, довжина її може перевищувати 10 м, вага — 12 т. Існують відомості, що деякі особі досягають 18—20 м!

Найсолодша річ у світі - сон

Найбільша гора в Україні – Говерла, висота 2061м.

Найбільша область в Україні – Одеська 33.3тис.км²

12. Інтерактивна вправа «Вгадай – ка»

Дівчата повертаються спиною до екрану, на якому – слайд із зображенням речі чи істоти. Потрібно відгадати, що або хто це. Це те, без чого дизайнерська робота неможлива. Учасниці можуть задавати будь-які запитання, а педагог відповідає тільки «так» чи «ні».

13. Гра- аукціон «Веселі мандрі»

Для проведення цієї гри педагог запрошує від кожної команди по 1 представнику. Потрібно назвати 12 речей, які дітям будуть потрібні в подорожі. Вихованці по черзі називають речі. Якщо виникає пауза, педагог рахує до трьох. Якщо за цей час ніхто не назве нового предмета, гра завершується, а переможцем стане той, хто останнім назве потрібну для подорожі річ. Повторитися не можна. Команди можуть допомагати своїм учасникам за дозволом керівника, але не викрикувати. Діти один за одним перераховують 12 предмети, необхідні для поїздки: рушник, парасолька, шапочка, знання, винахідливість, швидкість, гарний настрій, дружба...

14. Інтерактивна вправа «Риболовля»

Проводиться для повторення історії техніки канзаши.

На стіл викладаються по черзі рибки, вирізані з паперу, з написаними на них питаннями. До рибок прикріплені залізні скріпки. Діти з вудками-магнітами, прикріпленими довгими нитками до указок, починають «рибалити».

Питання:

1) Kanzashi (канзаші, кандзасі) – це прикраси для волосся, які використовувалися і використовуються у традиційних:

- а) японських зачісках,
- б) китайських зачісках,
- в) японських, а також китайських зачісках.

2) Ці прикраси були доповненням:

- а) кімоно,
- б) святкової сукні,
- в) шкільної форми.

3) Види прикрас для волосся:

- а) шпильки,
- б) палички,
- в) закладки,
- г) гребінці,
- д) *все вище перелічене.*

4) Чи дозволялося японкам прикрашати себе:

- а) дозволялося носити все,
- б) тільки на руках,
- в) їм було заборонено носити будь-які прикраси на руках чи шиї, тому вся увага була приділена зачісці.

5) Розквіт в історії канзаші припадає:

- а) на 17 століття,
- б) на 19 століття,
- в) на наш час.

6) Види Kanzashi:

- а) один,
- б) декілька,
- в) багато.

б) Із одного квадратика при складанні виходить:

а) *одна пелюсточка, пелюсточок у квітці може бути, як декілька, так і дуже багато.*

б) дві пелюсточки,

в) багато пелюсток.

15. Інтерактивна вправа «Що в кулаці?» [3, с.9]

В кулаці може бути голка, наперсток чи інші невеличкі інструменти або матеріали, з якими вихованці будуть працювати під час практичної роботи.

Вправу доречно застосовувати на початку пояснення, щоб привернути увагу дітей.

Під час гри гуртківці ставлять запитання та, отримуючи відповіді, дізнаються, що в кулаці.

16. Інтерактивна вправа «Знайди за описом» [3, с.9]

Треба знайти серед інструментів та матеріалів ті, що відповідають опису.

Наприклад:

- невеличка, металева, з вушком (голка)
- її у вушко просили, строчи і душу весели (нитка)
- без рук, без ніг під лавку– приг (клубок)

17. Інтерактивна вправа «Змагання по викреслюванню» [3, с.10]

У списку слів треба викреслювати слова, що належать до названої групи (наприклад: ручні шви, види обробки даного матеріалу). Слово, що залишиться і є ключовим у вивченні будь-якої теми.

Вправу застосовують для повторення вивченої теми та актуалізації знань дітей.

18. Інтерактивна вправа «Хто швидше» [3, с.10]

Учасники обирають серед зразків ті, що відповідають будь-якому визначенню. Наприклад: треба обрати всі зразки матеріалів, що відповідають визначенню «штучні».

19. Інтерактивна вправа «Що це? » [3, с.10]

Вихованцям пропонується назвати слова, які одночасно відповідають трьом визначенням. Наприклад:

- натуральний;
- білий;
- використовується для виготовлення одягу (бавовна, вовна, шовк)

20. Інтерактивна вправа «Визнач на дотик » [3, с.10]

Діти приймають на себе ролі «водолазів», тобто працюють у темряві (з закритими очима або працюють у мішку, у ящику). Виграє той, хто без помилок та швидше за всіх знайде потрібні предмети (деталі крою, викрійки, інструменти тощо).

21. Інтерактивна вправа «Відгадай» [3, с.10]

Учасникам гри пропонується відгадати, про який матеріал йдеться у описі.

Наприклад: волокно довге, міцне, термостійке, гігроскопічне, теплопровідне, мало розтягується при сильному натягуванні, цупке на дотик, холоднувате (льон).

Волокно міцне, термо- і світлостійке, гігроскопічне, м'яке на дотик, теплувате (бавовна)

22. Інтерактивна вправа «Склади речення» [3, с.10]

Діти отримують декілька карток, на яких написані слова. За певний час треба скласти з окремих слів речення. Серед карток одна зайва.

Наприклад: довжину виробу вимірюють по лінії середини спинки від сьомого шийного хребця до рівня бажаної довжини виробу. Серед карток була ще картка із словом «рукава».

23. Інтерактивна вправа «Перевір себе» [3, с.10-11]

Для гри необхідні лінійка та сантиметрова стрічка. Учасники за допомогою окоміра визначають розмір будь-якої деталі та перевіряють себе.

Наприклад: визначити ширину заготовки, розмір зразка, довжину спідниці, діаметр гудзика тощо.

Гру можна проводити за іншою схемою. Наприклад: знайти гудзик потрібного розміру.

24. Інтерактивна вправа «Естафета» [3, с.11]

Учасники гри поділяються на дві команди, які змагаються у швидкості виконання загаданого керівником завдання. Діти виконують завдання по черзі, але кожен учасник повинен враховувати відповіді (дії) попередніх учасників.

Наприклад: учасники гри складають послідовність обробки будь-яких виробів. Завдання можна виконувати в письмовій чи усній формі.

25. Інтерактивна вправа «Секрети творчості» [3, с.11]

У ході підготовки до вправи вихованці утворюють декілька творчих груп, кожна з яких вивчає вироби будь-якого напрямку декоративно-прикладного мистецтва (вироби з бісеру, соломи, шкіри, деревини тощо). Вони вивчають літературу, розглядають вироби, обирають декілька найкращих з них, готують запитання для інших учасників гри. Під час гри кожна творча група представляє обрані вироби та ставить іншим групам запитання про

використаний матеріал, інструменти, естетичне оформлення, технологію виготовлення виробів та інше. Правильні відповіді оцінюються балами.

Перемагає група, що набрала більше балів.

26. Інтерактивна вправа «Маю смак» [3, с.11]

Дітям потрібно знайти зайві деталі на малюнку або зробити доповнення до зразка, намагаючись створити гарний виріб.

27. Інтерактивна вправа «Мозаїка» [3, с.12]

Кожний учасник отримує конверт, у якому знаходяться по двадцять квадратів різного кольору (чорного, білого, червоного, зеленого тощо).

За визначений час треба скласти орнамент, використовуючи щонайменше три кольори.

Враховується складність орнаменту, його неповторність, кількість використаних кольорів.

28. Інтерактивна вправа «Згадаймо геометрію» [3, с.15]

На листі розташовано багато різних за розміром кутів, квадратів та прямокутників. Треба намалювати якомога більше різних видів виробів, використовуючи геометричні фігури як складову частину.

Наприклад: з круга виготовляють спідницю "сонце", заготовку для ромашки тощо.

29. Інтерактивна вправа «Проявіть кмітливість» [3, с.16]

Учасникам вправи пропонується певна ситуація, за змістом якої дівчина потрапила в халепу і зіпсувала виріб.

Необхідно придумати можливі варіанти реконструкції роботи.

Перемагає той, чий варіант найпрактичніший.

30. Інтерактивна вправа «Тренуй пам'ять» [3, с.17]

Протягом однієї хвилини учасники гри розглядають малюнок із зображенням зразка виробу, після чого вони відтворюють його.

Оцінюється відповідність намальованих ескізів зображенню (техніка виконання, кількість деталей, оздоблення)

31. Інтерактивна вправа «Розклади послідовно» [3, с.18]

Вихованці отримують пакет, у якому на окремих аркушах написаний зміст операцій з обробки виробів. Треба розмістити назви операції у послідовності виготовлення виробу, що розглядається.

Наприклад: скласти послідовність виготовлення квітки у техніці канзаши.

Можливі різні варіанти цієї гри.

«Знайди помилку»

Учасники шукають помилку у послідовності виготовлення виробу.

«Допиши два рядки»

Треба закінчити послідовність обробки виробу, дописавши необхідні технологічні процеси.

2.4 Придбання знань, умінь, навичок

2.4.1 Перевірка здобутих знань

Проводиться для систематизації, узагальнення та закріплення вивченого матеріалу, що забезпечує ґрунтовність навчання.

1. Вікторина

1. Рослина, яка неодмінно вліталася у весільний вінок, символ тривалого кохання. (Барвінок)

2. Металевий головний убір, що носить на Гуцульщині, подібний до вінка. Носять над чолом. Молода вдягає на весілля, а дівчата на свято. (Чільце)

3. Рослина, яку вплітали у вінок, щоб не зачіпали мавки і русалки, щоб боялися злі духи. (Полин)

4. Хто мав право носити вінки? (Дівчата)

5. На яке свято дівчата ворожили з вінками? (Івана Купала)

6. Головний убір, що носять бойки і гуцули – виплетені косою червоні нитки. (Уплітка)

7. Яка рослина любить часто задивлятися у воду на свою хорошу вроду? (Калина)

8. Який танець танцюють дівчата, коли у центрі стоїть дівчина у віночку? (Подоряночка)

2. Інтерактивна вправа « Чарівний м'ячик» (« Я почну, а ти закінчи»)

Педагог починає технологічне прийом роботи, а вихованець закінчує.

3. Інтерактивна вправа «Вузлики»

Щоб прочитати зашифровані слова, необхідно в кожному рядку закреслити три однакових літери.

1) КРАЇНА ПОХОДЖЕННЯ ЛЯЛЬКИ БІБАБО	Б А Н Е А В І Д О Б А М О Б
	НЕВІДОМО
2) ДРУГА НАЗВА ЛЯЛЬКИ БІБАБО	Л Щ Я Л Ь Щ О К А – Р О У К Щ А В И Ч О К А
	ЛЯЛЬКА - РУКАВИЧКА

<p>3) ПРИ РОЗКОПКАХ В ЯКІЙ КРАЇНІ БУЛИ ЗНАЙДЕНІ ЗАЛИШКИ ЛЯЛЬКОВОГО ТЕАТРУ?</p>	<p>М Є О Г О М И П О М Е Т</p>
	<p>Є Г И П Е Т</p>
<p>4) РОЗКОПКИ ЗАЛИШКІВ НАЙСТАРІШОГО ЛЯЛЬКОВОГО ТЕАТРУ ДАТУЮТЬСЯ ... СТОЛІТТЯМ ДО НАШОЇ ЕРИ</p>	<p>Ш Е М І С Т Е М Н А Д Е Ц М Я Т Ь</p>
	<p>Ш І С Т Н А Д Ц Я Т Ь</p>
<p>5) ЯК НАЗИВАЛИСЯ БРОДЯЧІ АРТИСТИ, ЯКІ ПОКАЗУВАЛИ ЛЯЛЬКОВІ ВИСТАВИ?</p>	<p>Л Ю З Я Л ь К Ю З А Р Ю З І</p>
	<p>Л Я Л ь К А Р І</p>
<p>6) ЩО ВИСМІЮВАЛОСЯ ПІД ЧАС ЛЯЛЬКОВИХ ВИСТАВ?</p>	<p>Ж У Л Ю Д У Ж С ь К І В У Ж А Д И</p>
	<p>Л Ю Д С ь К І В А Д И</p>
<p>7) ЗМІСТ ЛЯЛЬКОВИХ ВИСТАВ</p>	<p>Ж А Б И Т А Т Є В І Б І С А Т О Р І Б Ї</p>

	ЖИТТЄВІ ІСТОРІЇ
8) ЯК НАЗИВАЛАСЯ ЛЯЛЬКА БІБАБО В РОСІЇ?	П Ф О Е Т Ф О Р У Ш Ф О К А
	ПЕТРУШКА
9) ЯК НАЗИВАЛАСЯ ЛЯЛЬКА БІБАБО В АНГЛІЇ?	П У К А Н У К Ч У К
	ПАНЧ
10) ЯК НАЗИВАЛАСЯ ЛЯЛЬКА БІБАБО В ІТАЛІЇ?	П І В У Л ь Ч І В І Н Е Л І Л В О
	ПУЛЬЧИНЕЛЛО
11) ЯК НАЗИВАЛАСЯ ЛЯЛЬКА БІБАБО В ГЕРМАНІЇ?	Ю К А Ж С Ю Ж П Е Р Ю Ж Л О
	КАСПЕРЛО
12) ЯК НАЗИВАЛАСЯ ЛЯЛЬКА БІБАБО В ТУРЦІЇ?	К І Н А Р І Н А Г І Н Е З
	КАРАГЕЗ

13) ЯК НАЗИВАЛАСЯ ЛЯЛЬКА БІБАБО В ЧЕХІЇ?	Т Я К А Ш Т Я П А Р Т Е К Я
	КАШПАРЕК
14) ХТО БУВ АКТОРАМИ ДОМАШНІХ ЛЯЛЬКОВИХ ТЕАТРІВ?	Ч О Л Е Н Б О И С І Б О М ' Ї Б
	ЧЛЕНИ СІМ'Ї
15) ЯК ВИГОТОВЛЯЛИСЯ ЛЯЛЬКИ І ДЕКОРАЦІЇ ДЛЯ ДОМАШНІХ ЛЯЛЬКОВИХ ТЕАТРІВ?	Т В І Л А Т С І Н О Т Р У Ч І
	ВЛАСНОРУЧ

4. Інтерактивна вправа «Кращий знавець»

(для закріплення знань)

На картках написані назви певного дизайнерського поняття.

Задача - скласти асоціативний куш з даним поняттям не менше 5 синонімів.

Асоціативний куш

СТИЛЬ ВІНТАЖ

Асоціативний куш

СТИЛЬ ШЕБЫ ШИК

Асоціативний куш

СТИЛЬ ПРОВАНС

Асоціативний куш

СТИЛЬ КЛАСИЧНИЙ

Асоціативний куш

СТИЛЬ РЕТРО

Асоціативний куш

СТИЛЬ МІКСТ МЕДІА (ЗМІШАНІ ТЕХНІКИ)

2.4.2 Інтерактивний метод «Спільний проект»

Використовується для організації творчої роботи і передбачає, що кожна команда виконує завдання різного змісту. Щоб створити гарне декоративне панно, потрібно багато часу і одній людині виконати це нереально. Весь об'єм роботи грамотно розподіляється на всіх:

- команда №1 виготовляє хату і оздоблює її,
- команда №2 – виготовляє квіти та листя,
- команда №3 – збирає та прикрашає паркан,
- творча група – відповідає за злагоджену роботу всіх команд,

за складання панно, контроль якості та презентацію панно.

2.4.3 Інтерактивна вправа «Побудова асоціативного куша»

На дошці прикріплена картка зі словами «лялька бібабо»(тема заняття)

Питання до дітей:

- що ви відчуваєте коли вимовляєте це слово?
- що ви уявляєте?
- який образ ляльки постає перед вами?
- що потрібно зробити, щоб створити ляльку?

(Всі слова, які пропонуються, записуються на дошці, а потім аналізуються)

2.4.4 Інтерактивна вправа «Чарівна диво-квітка»

Для виконання творчого завдання пропонується вихованцям обрати образи майбутньої ляльки за допомогою чарівної квітки, на пелюстках якої написані людські чесноти і вади, які вони мають відобразити у своїй ляльці:

1. розум,
2. доброта,
3. любов,
4. віра,
5. правдивість,
6. щедрість,
7. щирість,
8. неохайність,
9. брехливість,
10. людяність,
11. сердечність,
12. жадність,
13. надійність,
14. сміливість,
15. гідність.

Дівчатка підходять, зривають пелюстки квітки і намагаються представити собі майбутній образ ляльки.

2.4.5 Інтерактивна вправа «Учись учитися» [3, с.11]

Вправу використовують при вивченні нового матеріалу. Для проведення гри дітей поділяють на декілька робочих груп, кожна з яких

отримує картку-завдання. Протягом 5-10 хвилин кожна група готує відповідь на запитання картки-завдання.

Відповідь на запитання дає один з членів групи. Доповнювати чи поправляти його може будь-хто з членів групи.

Якість відповіді та повноту оцінює група арбітрів за п'ятибальною системою.

2.4.6 Інтерактивна вправа «Зроби краще» [3, с.15]

Вихованці самостійно розробляють малюнок обличчя та одяг для іграшки, намагаючись зробити її більш кумедною.

Вправа використовується при виготовленні іграшок, у яких передня та задня сторони шиються по одній викрійці.

2.4.7 Інтерактивна вправа «Господиня» [3, с.15]

Під час вправи учасники створюють проекти виробів із клаптиків тканини: килимка, сумки, ковдри, панно.

Оцінюється гармонія кольорів, композиційне вирішення, оригінальність.

2.4.8 Інтерактивна вправа «Збери сім'ю» [3, с.18]

Учасникам пропонується список слів, з якого треба вибрати слова, що утворюють групи за будь-якими ознаками (обладнання, матеріали, терміни, шви, техніки виконання, оздоблення)

2.4.9 Інтерактивна вправа «Займи позицію»

Такий вид діяльності допоможе з'ясувати, які позиції і думки можуть існувати щодо розглядуваного спірного питання. Також надається можливість висловитися кожному, продемонструвати різні думки по темі, обґрунтувати

свою позицію, знайти і висловити найбільш переконливі аргументи, порівняти їх з аргументами інших. Якщо дитину переконали, вона може перейти на іншу позицію в будь-який час та дати оцінку висловлюванням інших вихованців.

Порядок проведення:

- педагог називає тему та пропонує висловити свою думку з досліджуваної теми;
- діти стають біля того плаката (“так”, “ні”, “не знаю”), який відповідає їх позиції;
- гуртківці мають обґрунтувати свою позицію, чому саме її обрали: самостійно або в групі своїх однодумців підбирають кілька найбільш сильних аргументів, які можуть переконати інших у їх правоті;
- уважно слухають позиції та аргументи інших;
- якщо після обговорення дискусійного питання діти змінили точку зору, то можуть перейти до іншого плаката і пояснити причину свого переходу, а також назвати найбільш переконливу ідею чи аргумент протилежної сторони.

2.4.10 Інтерактивна вправа «Синквейн «5 рядків за особливими правилами»

Використовується для вивчення нового матеріалу. *Синквейн* (від фр. *cinquains*, англ. *cinquain*) – вірш з п’яти рядків, що виник в США під впливом японської поезії.

Структура побудови синквейну:

- 1 рядок – назва теми.
- 2 рядок – визначення теми з двох прикметників або дієприкметник.
- 3 рядок – три дієслова, які вказують дію в межах теми.
- 4 рядок – фраза з чотирьох слів, яка показує відношення автора до теми.

- 5 рядок – завершення теми, синонім першого слова, який виражений будь-якою частиною мови.

Приклад:

- 1. гра
- 2. весела, розвиваюча
- 3. з'ясувати, оцінити, розвинути
- 4. я люблю придумувати ігри
- 5. моделювання ситуації (розігрування ролей).

2.4.11 Інтерактивна вправа «Прийняття правил» [25]

Педагог пропонує дітям прийняти правила роботи. Правила поведінки важливі в житті людини та суспільства і допомагають регулювати взаєностосунки людей. Для продуктивної праці в групі, щоб кожен учасник почувався комфортно і міг діяти ефективно, потрібно ухвалити свої правила.

Гуртківці висловлюють свої пропозиції.

Наприклад: бути ввічливим; бути позитивним; не критикувати; говорити від свого імені; бути активним; бути толерантним; "піднята рука"; "стоп").

Вправа «Гронування»:

(Керівник підводить підсумки)

- Спілкування на основі довіри.
- Щирість – відверто висловлюйте свою думку.
- Активність – виявляйте ініціативу, щоб заняття було цікавим і динамічним.
- Принцип "Тут і Тепер" – нехай те, що відбувається *тепер*, на занятті, буде найголовнішим для вас і ви зосередите свої думки і почуття саме *тут*.
- Регламент часу – висловлюйтеся чітко і лаконічно, це сприятиме конструктивній взаємодії учасників.
- Доброзичливість – будьте позитивними, адже це головний принцип педагогіки.

Такі і інші правила поведінки можна встановлювати на будь-якому занятті, виховному заході, або навіть на батьківських зборах.

2.5 Інтерактивні форми навчання на гурткових заняттях під час проведення виховних моментів

1. Інтерактивна гра «Правда-неправда»

1. Чи правда, що громадянин – особа, що не належить до постійного населення якоїсь держави, не користується її правами та не виконує обов'язки, встановлені законами цієї держави. (Неправда).

- Чому? (Громадянин – особа, що не належить до постійного населення якоїсь держави, не користується її правами та не виконує обов'язки, встановлені законами цієї держави).

2. Чи правда, що державними символами України є герб, прапор, гімн, калина, верба. (Неправда).

- Чому?(Калина і верба – народні символи України).

3. Чи правда, що слова гімну України написав Павло Чубинський, а музику Михайло Вербицький. (Правда).

4. Чи правда, що громадянськими почуттями є сором, почуття обов'язку захищати свою Батьківщину, почуття поважати її символи, мову, культуру, сором'язливість. (Неправда)

- Чому?(Сором, сором'язливість – це людські почуття).

5. Чи правда, що ти теж можеш бути корисним для своєї країни. (Правда).

- А як можна виразити свою значущість?

6. Чи правда, що батьківщину люблять не за те, що вона велика, а за те, що вона твоя. (Правда).

- Чому?

2. Інтерактивна вправа «Замінити речення одним словом» [1, с.23-24]

- Людина, яка тримає свої речі в порядку — (Акуратна, охайна)
- Людина, яка здатна переносити будь-які труднощі — (Вольова)
- Людина, яка завжди все виконує старанно, без помилок — (Уважна)
- Людина, яка поважає, любить людей, допомагає їм — (Гуманна)
- Людина, яка відзначається високими моральними якостями, чесна, порядна — (Благородна)
- Людина, яка своєчасно і сумлінно виконує свої обов'язки — (Добросовісна)
- Людина, яка завжди говорить правду, не обманює — (Чесна, правдива)
- Людина, яка завжди тактовна, коректна, делікатна, люб'язна — (Ввічлива)
- Людина, не скупа, не зажерлива, подільчива — (Щедра)
- Людина, яка прямо безкорисливо і чистосердечно виражає свої думки — (Щира)

3. Інтерактивна вправа «Справжня людина» [1, с.22-23]

Діти, об'єднавшись у групи, відповідають на питання: «Якими нам усім треба бути, живучи в людському суспільстві?»

Педагог формує загальний висновок.

Розумними. Аби розум — щастя буде. Знання — джерело розуму. Мудрим ніхто не вродився, а навчився. Вченим стати неважко, людиною стати важко. Розум злість перемагає. Перед розумом сила поступається. Розумна людина і в гості сходить, і діло зробить.

Добрими. Добро добром згадують. Добра думка половина діла. Добре роби — добре буде й тобі. Доброму скрізь добре. На зло здатний кожен, а добро може зробити лише справжня людина. Добро усе перемагає. Добра не оціниш, поки сам добра не зробиш.

Сумлінними. Усвідомлення й почуття моральної відповідальності за свою поведінку, свої вчинки перед самим собою, людьми, суспільством.

Моральні принципи, погляди, переконання, совість. Втратити сумління — це означає стати безсоромним, підлим. Сумління — найкращий порадак. Сумління допоможе здолати все. Совість гризе без зубів.

Порядними. Не здатний на погані, нечесні або аморальні вчинки. Чесний, путящий, респектабельний, доброчесний. Порядність дорожка за маєтки. Шануй людей і тебе шануватимуть.

Благородними. Благородний — який відзначається високими моральними якостями; чесний, порядний. Благородний не приховує своїх намірів.

Ввічливими. Ввічливий, тактовний, вихований, обхидливий, коректний, делікатний, який дотримується правил пристойності, виявляє уважність, люб'язність. Уважний. Вухами слухай, очима дивися, а ротом — мовчи.

Правдивими. Зів'яне правди цвіт — загине цілий світ. Нічого там доводити, де правда говорить. Хто стежиною правди ходить, той не спіткнеться. Правда світліша за сонце. Де правда, там і щастя. Правди в землю не зарієш.

Працьовитими. Бджола мала, а й та працює. Хочеш їсти калачі, не сиди на печі. Маленька праця краща за велике безділля. Праця приносить достаток, а лінь — злидні. Праця людину годує, а лінь — марнує.

Справедливими. Справедливість — правильне, об'єктивне неупереджене ставлення до кого-небудь. Людські відносини, дії, вчинки, які відповідають морально-етичним і правовим нормам. Справедливість і повинь зупиняє.

Щедрими. Щедрий — це не скупий, не зажерливий. подільчивий, який охоче ділиться з усіма, не шкодує витрачених коштів. Щедрість душі словами не доводять.

Старанними. Старання — мати щастя.

Людяними. Людяний, який чуйно, доброзичливо і чуйно ставиться до інших, уважний до чужих потреб, гуманний, людинолюб. Людяність — дорожка за багатство.

Щирими. Щирий — це той, хто прямо, безкорисливо, чистосердечно виражає свої почуття, думки; відвертий, правдивий. Щирому серцю доброта відкрита.

Дисциплінованими. Дисципліна — мати перемоги.

Сміливими. Сміливість міста бере.

Гідними. Сукупність рис, що характеризують позитивні моральні якості: честь, достойність, повагу. Гідність людини визначають її вчинки.

4. Інтерактивна вправа «Риболовля»

На стіл викладаються по черзі рибки, вирізані з паперу, з написаними на них назвами страв. До рибок прикріплені залізні скріпки. Учні з вудками-магнітами, прикріпленими довгими нитками до указок, починають «рибалити» і вирішують - можна цю страву їсти черепахам чи не можна (дозволена їжа відмічена жирним шрифтом)

Молоко

Огірки

Хліб

Сир

Кульбаба

Морква

Собачий корм

Котячий корм

Яблука

Груші

Салат

Банани

Ковбаса

Конюшина
Подорожник
Полуниця
Малина

5. Інтерактивна вправа «Вузлики» [12, с.7-8]

Щоб прочитати зашифровані слова, необхідно в кожному горизонтальному рядку закреслити три однакові літери.

А С Я М К С М А С Е М А
Ч Ю А С Т Ю У В А Ю Н Н Я
Б Я Т Б Н А Н Я К Б Е Н Я
В К З О Й В К З О З К В О
Д Я Щ К Щ У Щ В А Н Н Я

(Яке частування – таке й дякування)

О Б М С О Е М С З М О С
Т Б Р А А У Б Д І А Б В
К О Ф Н К Ф О Е Ф К О
Ї Я С О Т И Я О М Я Е О Ш
П А М И М Р А О М Г А І В

(Без трудів не їстимеш пирогів)

Х Е Ц Х Ч Е Ц И Х Е Я Ц
В Я І Д Я Н В А Я Н Г А Н
Ч Д Т А Д О А Ч Г О Ч Д А
К О Й Б М К К О Б М О Б М
П Ю Е Р Ю Е Ю М О Г А

(Чия відвага, того й перемога)

6. Інтерактивна вправа «Дешифрувальник» [12, с.10]

Прочитайте вислів. Для цього порахуйте від 1 до 24.

1 Б	20 Д	9 И	14 Ц	12 У	21 Р
16 Т	24 !	7 К	18 І	6 И	11 К
5 Ж	13 -	3 Р	15 Е	17 В	23 Г
2 Е	19 Й	8 Н	22 У	4 Е	10 Ж

(Бережи книжку – це твій друг!)

7. Інтерактивна вправа «Дешифрувальник» [12, с.10-11]

Ця вправа допомагає зламати стереотипи роботи лівої мозкової півкулі, для розвитку логічного раціонального мислення.

Прочитайте народну мудрість

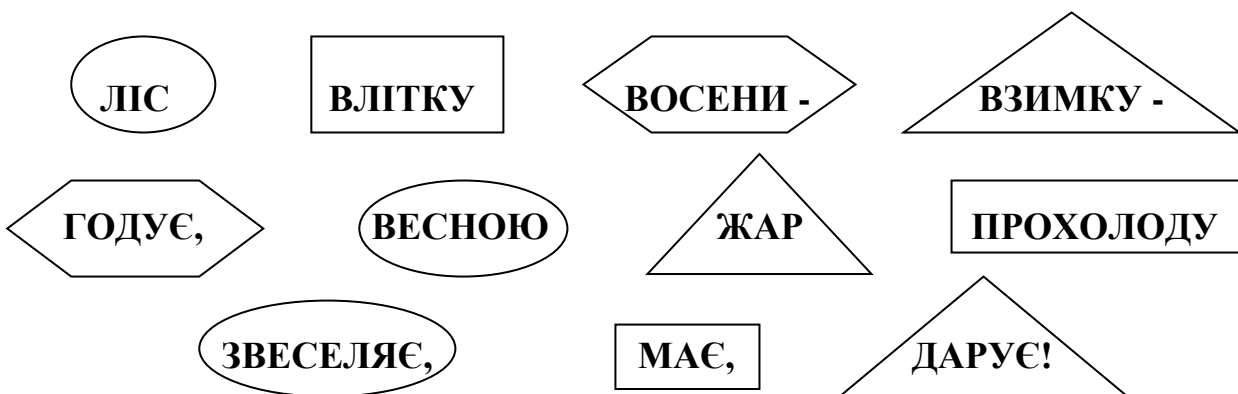

(Ліс весною звеселяє, влітку прохолоду має, восени – годує, взимку – жар дарує!)

8. Інтерактивна вправа «Мікрофон» [12, с.13-14]

Дає можливість кожному сказати щось швидко, по черзі, відповідаючи на запитання, або висловлюючи свою думку.

Намальовані сходи позначають характер. Якщо умовно розмістити на тих сходах людей, то на верхній сходинці сходів розмістяться люди з прекрасним характером, а на нижній – з «важким». Скажіть, на яку сходинку ви себе поставили б?

1. З прекрасним характером.
2. З добрим характером.
3. З більш – менш добрим характером.

4. З непоганим характером.

5. Із звичайним характером.

6. З неважним характером.

7. З поганим характером.

8. З дуже поганим характером.

9. З важким характером.

Діти дають відповідь на такі запитання:

1. Як ви розумієте поняття «характер»?
2. Яких людей ви вважаєте людьми з добрим характером?
3. Яких людей ви вважаєте людьми з поганим характером?
4. Чому вибрали саме таку сходинку сходів «характер»?
5. Чого вам не вистачає, щоб бути людиною з добрим характером?

9. Інтерактивна вправа «Побудова асоціативного куща» [12, с.14-16]

Прочитайте і доповніть, на кого або на що схожа матуся.

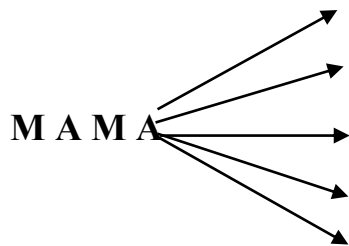

лагідна, як _____ .

працьовита, як _____ .

мила, як _____ .

добра, як _____ .

красива, як _____ .

На дошці прикріплена картка зі словом *сім'я* .

- Діти, коли ви чуєте чи вимовляєте це слово, що ви уявляєте? (Всі слова, які пропонуються, записуються на дошці, а потім аналізуються)

СІМ'Я

тітка

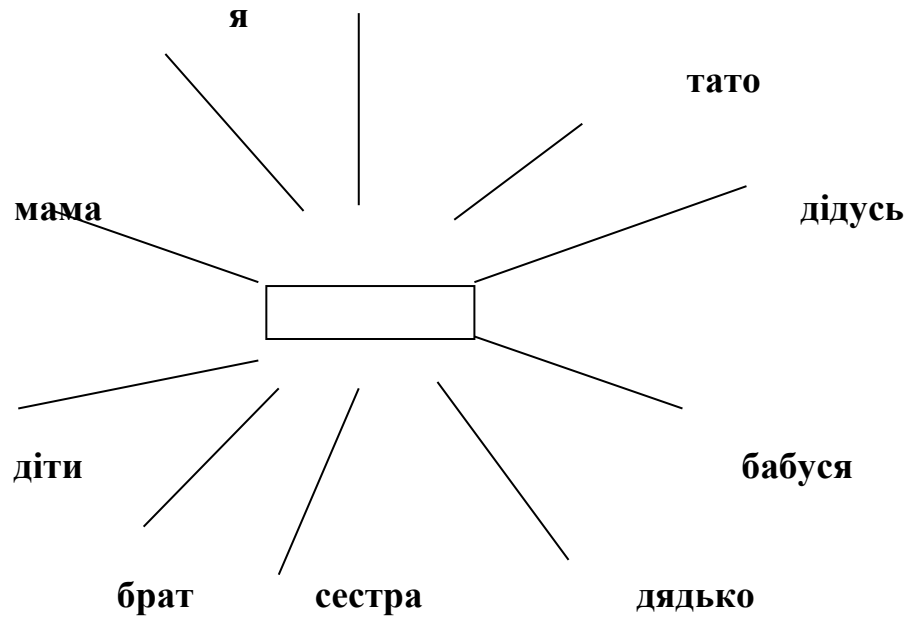

Що ви розумієте під словом *краса* ?

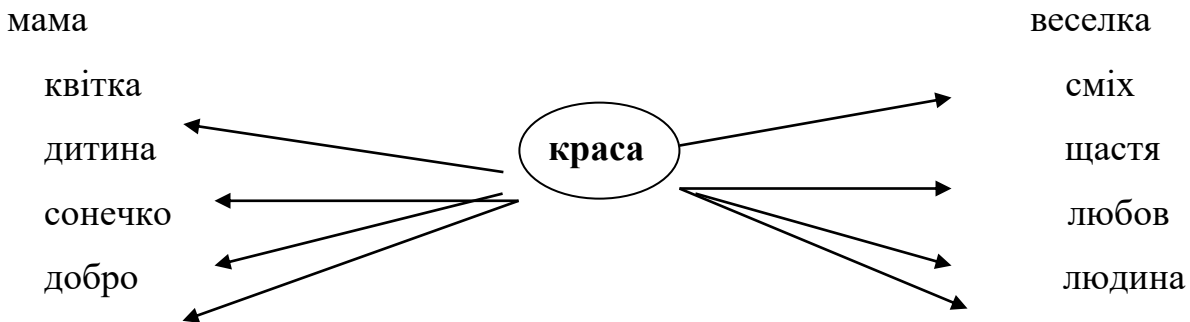

10. Інтерактивна вправа «Незакінчене речення» [12, с.19]

Необхідно закінчити прислів'я.

« Дурні бились, а ...» (розумні поживились).

«Хто дурнем вродився, той ...» (дурнем і згине).

«Не на те мудра, щоб ...» (дурнів розуму навчати).

«Поки біди не знатимеш, то ...» (й розуму не матимеш).

«Розум на дорозі ...» (не валяється).

Пропонується дітям розказати про себе. У бесіді використати подані початки речень, доповнюючи їх по-своєму.

- Мене цікавить...

- Я люблю читати...
- У мене добре виходить...
- Мені хочеться бути схожим на...
- Бути справжньою людиною – це значить...

11. Інтерактивна вправа «Реконструкція та асоціативний зв'язок»

(пошук складових) за методикою В.Б. Едігея [12, с.20-21]

Потрібно прочитати слова. Серед інших слів знайти ті, що підходять за змістом до основного.

ДЕРЕВО

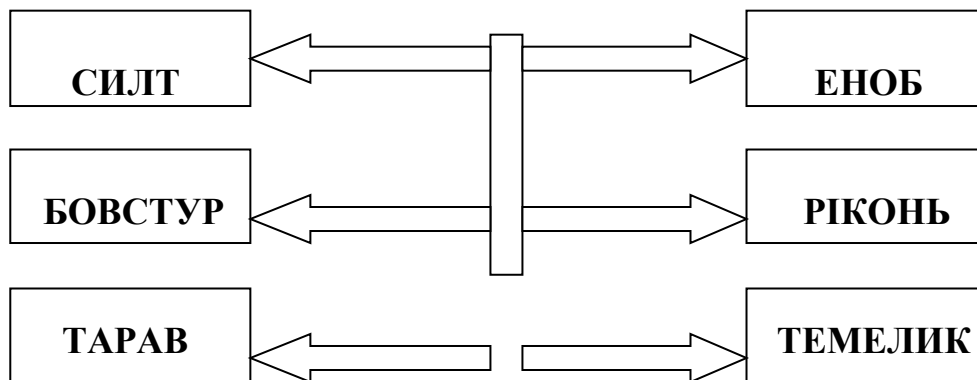

РОМАШКА

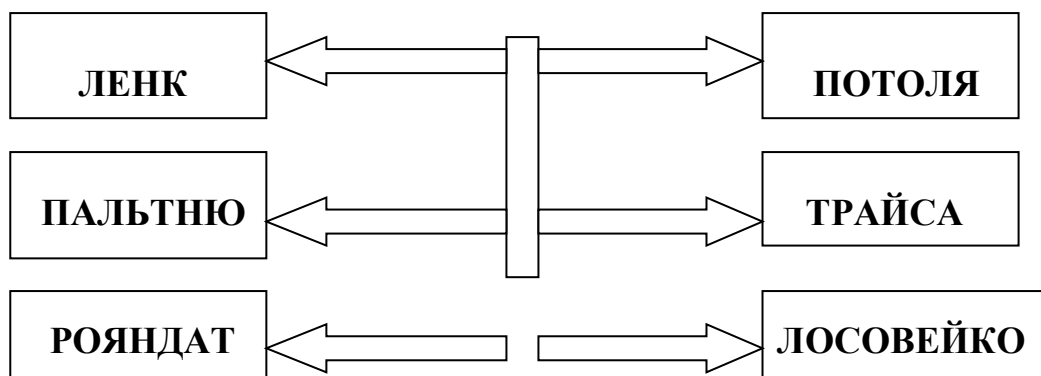

12. Інтерактивна вправа «Так – ні» [12, с.31]

Суть гри «Так - ні» полягає в тому, що вона вчить дітей пов'язувати різні факти в одну картину, систематизувати інформацію, яку вони одержали, слухати і чути інших.

Педагог загадує якесь поняття, предмет або літературного чи історичного героя. Діти намагаються знайти відповідь, при цьому ставлять запитання. На їхні запитання керівник відповідає тільки словами «так», «ні» або і «так і ні».

2.6 Інтерактивні форми навчання на гурткових заняттях під час підведення підсумків заняття

Проводиться з метою перевірки виконаних робіт, аналізу загальних помилок, демонстрації кращих робіт

1. Інтерактивна вправа «Мікрофон»

«Мікрофон» надає можливість кожному сказати щось швидко, по черзі, відповідаючи на запитання або висловлюючи свою думку чи позицію. Правила проведення такі:

- говорити має тільки той, у кого «символічний» мікрофон;
- подані відповіді не коментуються і не оцінюються;
- коли хтось висловлюється, інші не мають права перебивати, щось говорити, викрикувати з місця.

Вихованці аналізують, що вийшло, що не вийшло, які складності зустрілися, як їх подолали, які нові навички гуртківці здобули, чи сподобалося брати участь у такому занятті.

2. Інтерактивна вправа «Самопрезентація»

Дівчата по черзі відповідають на наступні запитання:

- чи сподобалося брати участь у занятті (діти голосують)
- які знання, вміння, навички ви засвоїли,
- що вийшло,

- що не вийшло,
- які складності зустрілися,
- як їх подолали,
- які очікування справдилися,
- що сподобалися найбільше,
- для чого отриманні знання знадобляться?

3. Інтерактивна вправа "Оціни себе"

Вихованці аналізують, яку прикрасу робили, чи задоволені результатом, що вийшло, що не вийшло, що потрібно врахувати на майбутнє.

РОЗДІЛ III ІНТЕРАКТИВНІ ФОРМИ РОБОТИ ПІД ЧАС ПРОВЕДЕННЯ ВИХОВНИХ ЗАХОДІВ

3.1 Виховний захід «Подорож у морі людських стосунків»

Інтерактивна вправа «Гронування»

Яку ж поведінку можна назвати пристойною?

Пристойність – це ввічливість, гарні манери, повага до людей, охайний вигляд, це допомога іншим, доброзичливе ставлення до людей, усе, що відповідає загальноприйнятим правилам поведінки.



Інтерактивна гра «Сердечко»

Пропонується бажаючим розв'язати морально-етичні ситуації, передаючи по черзі сердечко.

Ситуація №1 Ми сьогодні в школі вивчали, як за обідом користуватися ножом та виделкою, - сказав Миколка батькам. - А ви цього не робите. Я думаю, що ви некультурні». Батьки презирнулися. «Ну що ж, а ти навчи нас», - запропонувала мама. Що тут не так?

Миколка правильно користувався ножом та виделкою за обідом, однак чи можна вважати його поведінку пристойною? Мабуть, ні.

Ситуація №2 Назустріч хлопцям вулицею йде дуже високий чоловік. Вони зупинилися, щоб краще роздивитися його, й голосно обмінюються враженнями: «Дивись, як жираф!» - «Цікаво, а як він в автобусі їздить?» - «А якого розміру в нього ліжко?»

А як поступають толерантні люди?

Ситуація № 3 Петрик і Вітя прямують вулицею, з іншого боку раптом помічають учительку й голосно гукають: «Добрий день, Віро Петрівно!»

Чи правильно вчинили хлопці?

Ситуація №4 Іде урок. Учитель розповідає про свою подорож до Києва. У класі всі уважно слухають. Раптом Павло вигукує: «А я теж з батьками їздив до Києва. Я також це бачив».

Що у поведінки хлопця не те?

Ситуація №5 Микола любить жарти і вважає себе дотепником. Наприклад, учора він вдало, як йому здається, пожартував з однокласником Мишком. Під час перерви той підлизнувся та впав, видно, дуже боляче вдарився. Микола, звичайно, засміявся й запитав його: «Ну як пройшла посадка?» Але Мишко чомусь образився.

Чому образився хлопець?

Висновок: То що ж головне у спілкуванні між людьми?

(Доброзичливість, повага, співчутливість, вміння прийти на допомогу).

«Мозковий штурм»

Найбільш ефективними правилами поведінки є такі:

- намагайтеся зібрати якомога більше ідей щодо вирішення задачі або проблеми;
- заставьте працювати свою уяву: не відкидайте ніяку ідею тільки тому, що вона суперечить загальноприйнятій думці;
- можете подавати скільки завгодно ідей або розвивати ідеї інших учасників;
- не обговорюйте, не критикуйте висловлення інших, не намагайтеся давати оцінку запропонованим ідеям.

Сформулювати «Золоте правило моралі»:

Золоте правило моралі

Мозковий штурм



Чому його називають золотим?(Тому що воно найцінніше, найважливіше, найголовніше, непорушне, незмінюване).

(Діти пропонують власні формулювання, має прозвучати «Стався до людей так, як ти хочеш, щоб ставилися до тебе»).

Золотим називають це правило тому, що людині достатньо дотримуватися його одного, щоб інші вважали її ввічливою, толерантною.

Інтерактивна гра «Знайди пару»

Поєднаємо прислів'я.

Не чини іншому те,	сам лиха діждеться.
Чого собі не зичиш,	те й пожнеш.
Чого в інших не любиш,	іншому не бажай.
Що посієш,	не роби сам.
Хто кому лиха зичить,	чого собі немиле.

Не чини іншому те, чого собі немиле.

Чого собі не зичиш, іншому не бажай.

Чого в інших не любиш, не роби сам.

Хто кому лиха зичить, сам лиха діждеться.

Що посієш, те й пожнеш.

Висновок: Яка ідея об'єднує всі ці прислів'я?

(Що до інших треба ставитися так, як ти хочеш, щоб вони ставилися до тебе. Треба жити за золотим правилом моральності)

Інтерактивна гра «Знайди зайве»

Виберіть з переліку ті правила, які передбачені етикетом.

- 1) Не говоріть про людину погано поза очі.
- 2) Не читайте без дозволу чужих листів.
- 3) Неввічливо вказувати пальцем, особливо на людину.
- 4) Не має потреби уважно слухати співрозмовника.
- 5) Неввічливо грюкати дверима, навіть якщо ви розгнівані.
- 6) Смійтеся голосно, особливо в товаристві: це ознака вихованості.
- 7) Ніколи не смійтеся над помилками інших: це прикро вражає людей.
- 8) Якщо ви слухаєте якусь смішну історію, смійтеся, навіть якщо вам і не смішно: це вияв ввічливості до оповідача.
- 9) Підслуховуйте чужі розмови – це дуже цікаво.

Інтерактивна гра «Звільни́ся від недоліків»

У кожного із гуртківців є листочок із негативними людськими якостями. Педагог пропонує закреслити ті якості, які діти вважають, що притаманні їм. Потім розривають ці листочки і викидають в смітник.

1. *Підслуховую чужі розмови.*
2. *Ніколи говорю про людину погано поза очі.*
3. *Злюся, якщо мене випадково штовхнули чи образили.*
4. *Голосно грюкаю дверима, щоб виразити свій гнів чи образу.*
5. *Не завжди слухаю батьків.*
6. *Я трішки ледачий.*
7. *Ніколи перебиваю співрозмовника.*

Інтерактивна вправа «Сонечку успіху»

За кожен правильну відповідь діти протягом заходу отримували смайлик (посмішку), з яких в кінці заходу разом створюють «Сонечко успіху».

Діти , які отримали посмішки, підходять до намальованого на дошці сонечка і наклеюють на нього свої смайлики, пояснюючи, що їм сподобалося на заході.

3.2 Виховний захід «Довіра і співпраця» Інтерактивна гра « Довірся мені»

Педагог пропонує вихованцям розбитися на пари і зав'язує очі одній дитині в кожній парі. Інший гурківець в парі стає « поводитирем» і водить свого партнера з пов'язкою на очах по кімнаті.

« Поводирі» повинні придумати для свого партнера різні завдання, наприклад, розрізнити предмети на дотик, смак, запах; бігати по гладенькій площині, переступити калюжу, пройтися по колоді тощо.

Далі пари міняються ролями.

Запитання педагога до дітей:

- 1) Що ви відчули, коли були «незрячими» або «поводирями»?
- 2) Як ви порозумілися?
- 3) Якій ролі ви надаєте перевагу? Чому?
- 4) Чи усвідомлювали ви свою відповідальність, коли були «поводирем»?
- 5) Чи довіряли ви своєму «поводиреві»?
- 6) Чи змогли б ви всі так легко орієнтуватися, якби поруч не було товариша, якому довіряєш, словам якого повністю віриш? [9, с.15]

Інтерактивна гра « Я почну, а ти закінчуй»

- Друг – той, хто...
- Мого кращого друга я ціную за...
- Справжній друг ніколи не...
- Я можу бути гарним другом, тому що...
- Дружити – це значить... [9, с.16]

3.3 Виховний захід «Презентація творчих родин «Творча родина – щаслива родина»

Завдання «Як добре ви знаєте один одного»

Педагог задає питання, на яке відповідають члени однієї родини з різних команд одночасно письмово про себе і свого родича, а потім озвучують по черзі.

Кожна вірна відповідь оцінюється 1 балом.

1. Улюблений колір
2. Улюблена квітка
3. Улюблена пора року
4. Улюблена музика
5. Улюблений напій
6. Улюблена страва
7. Улюблений фільм
8. Улюблений вид спорту
9. Найближча мрія
10. Улюблена тварина
11. Яку країну мріє відвідати?
12. Улюблений парфум
13. Улюблений стиль одягу
14. Улюблені солодощі
15. Улюблений вид відпочинку

Завдання «Рима»

Педагог пропонує кожній команді протягом 5 хвилин скласти невеличкий віршик на тему: «Мода. Весна. Краса» , використовуючи рими:

Весна – краса, мода – погода, родина – щаслива, дитина – картина.

Максимальна кількість балів за цей конкурс – 5 балів.

Завдання «Придумай найбільше слів»

Командам пропонується протягом 5 хвилин придумати якнайбільше слів на кожную букву алфавіту, пов'язаних з темою заходу (модою, красою, родиною, щастям)

Кожне правильне слово – 1 бал.

Завдання «Знайди пару»

З окремих слів, які знаходяться у конвертах на столах, скласти відомі прислів'я. За кожную правильну відповідь – 1 бал.

1. Яка сім'я – такий і я
2. У кого є ненька, у того й голівка гладенька
3. Усе купиш, лиш маму і тата ніколи
4. Шануй батька і неньку – буде тобі все гладенько
5. З палких сердець калина виростає
6. Який кущ, така і калина, яка мати - така і дитина
7. Де дружніші, там сильніші
8. Нащо ліпший клад, коли в сім'ї лад.
9. Добрі діти – батькам вінець, а злі діти – батькам кінець.
10. Яка хата, такий тин, який батько, такий син

3.4 Виховний захід «Як стати супердівчинкою. Секрети успіху та краси»

Завдання « Асоціативний куш»

Педагог пропонує всім разом створити схему, в якій зафіксувати слова, які у вихованок асоціюються зі словом « супердівчинка».

Відповіді: красуня, розумниця, витівниця, модниця, спортсменка, активістка, вихована, витончена, таємнича, весела, дружелюбна...

Завдання « Світ мій, дзеркальце, скажи»

Зовнішній вигляд – те, що ми бачимо у дзеркалі і яким тебе бачать люди, багато в чому визначається твоїм внутрішнім « Я » - думками, відчуттями, настроєм.

Дівчатам по черзі пропонується уважно подивитися у дзеркало і сказати, що у їх зовнішності вони вважають найкращою рисою і яку треба зберегти продовж всього життя. Інші дівчата в цьому допомагають і доповнюють відповіді.

Тест « Чи приваблива ти?»

Перший крок на шляху до внутрішньої гармонії і зовнішньої досконалості – ліпше пізнати і зрозуміти себе.

- 1) Чи пам'ятаєш ти, що тебе постійно оцінюють?
- 2) Чи прагнеш бути привабливою під час зустрічі з незнайомими людьми?
- 3) Коли спілкуєшся зі знаменитою людиною, ліпше з нею не змагатися.
- 4) Зазвичай ти стараєшся, щоб твоя поведінка відповідала настрою компанії.
- 5) Ти переконана, що маєш допомагати друзям.

6) Чи смієшся ти, коли в компанії розказують анекдот, який ти вже чула?

7) Ти зазвичай знаходиш необразливу причину, щоб не піти в гості, коли тобі не хочеться.

8) Ти не прагнеш будь-що захищати свої інтереси завжди, коли це можливо.

Відзначити: А – так, Б – ні.

Переважно А – природа щедро наділила тебе привабливістю. Тебе завжди обожнюють.

Переважно Б – ти прирікаєш себе на життя в постійному напруженні, щохвилини очікуючи на каверзи і підрив твого авторитету. Спробуй поставитися до себе з гумором і самоіронією.

Змішаний тип А+Б – ти відкрита, привітна й доброзичлива. Але при потребі можеш забути про приятельські стосунки і легко змусити відчутти дистанцію.

Тест « Як на тебе діють неприємності »

Із 8 запропонованих ситуацій потрібно позначити ті, які дівчат найбільше нервують.

1) Ти хочеш подзвонити по телефону, але потрібний номер постійно зайнятий.

2) Коли ти щось розказуєш, а хтось постійно дає тобі поради.

3) Коли ти помічаєш, що хтось спостерігає за тобою.

4) Якщо ти з кимось розмовляєш, а інший постійно втручається.

5) Коли хтось перериває хід твоїх думок.

6) Якщо хтось без причини підвищує голос.

7) Ти погано почуваєшся, якщо бачиш комбінацію кольорів, які, на твою думку, не поєднуються між собою.

8) Розмова з людиною, яка все знає краще за тебе.

Якщо діти позначили більше чотирьох ситуацій, це означає, що повсякденні неприємності впливають на їх нерви. Пропонується спробувати ставитися до них спокійніше.

Завдання «Побажання для себе»

Посмішка – найдорожчий, наймодніший аксесуар.

У дівчат є зображення смайликів. Потрібно написати одне слово побажання для себе на звороті і покласти у чарівну скриньку – в кінці заходу на них чекає сюрприз. В кінці діти навмання розбирають смайлики із кошика і зачитують побажання іншого вихованця для себе.

Завдання «Продовжи золоті вислови»

« Скажи мені, хто твій друг...»(...і я скажу, хто ти!)

« З ким поведешся, ...»(...від того і наберешся)

« Дружба – це не послуга, ...»(... за неї не дякують» (Г.Державин)

« Бог дарує нам родичів, а друзів, слава Богу, ...»(... ми вибираємо самі»
(Е.Мамфорд)

« Не той друг, хто жаліє, ... (...а той, хто допомагає » (Т.Фуллер) [10,11]

3.5 Виховний захід «Презентація екологічної виставки «Міні поробки з максі ефектом»

Екологічна вікторина

Завдання «Вустами дитини»

У цьому турі діти ознайомляться з найбільш поширеними типами відходів, можливістю їх вторинного використання. Ведучий читає дитячі вислови про відходи (на кожний вид підготовлено 4 фрази). Команди повинні якомога швидше здогадатися, що мається на увазі. Переможе та, яка першою правильно назве відходи.

Дитячі вислови

1. Його виробляє звичайна корова.
2. У невеликих кількостях він дуже корисний.
3. Коли його дуже багато, це стає справжньою бідою.
4. Потрапляючи у воду, він руйнується; риба та інші організми, що там

живуть, починають задихатися.

(Гній.)

* * *

1. Я маю дуже багато іграшок, виготовлених з неї.
2. Вона буває різнокольоровою і її дуже легко зламати.
3. Предмети, виготовлені з неї, легкі.
4. Якщо її підпалити, то з'явиться багато чорного диму, який має

неприємний запах.

(Пластмаса.)

* * *

1. Його винайшли китайці.
2. У нас його виготовляють з дерева.
3. Він легко горить.
4. На ньому звичайно малюють чи пишуть.

(Папір.)

* * *

1. Його виробляють з піску.
2. Найчастіше воно прозоре.
3. Коли падає, розбивається.
4. Якщо його кинути у лісі, воно може викликати пожежу.

(Скло.)

* * *

1. Це те, без чого ми вже не зможемо прожити.
2. Цим ми користуємося кожного дня.

3. Коли це потрапляє у воду, утворюється багато піни.

4. За допомогою цього все стає чистіше.

(Синтетичні мийні засоби.)

* * *

1. Найчастіше забруднює воду.

2. На поверхні води утворює темну пляму.

3. У річці його стає багато, коли в ній миють машини.

4. Воно заважає дихати риbam.

(Машинне мастило.)

ВИСНОВКИ

Інтерактивні методи відіграють важливу роль у сучасній освіті. Їхня перевага полягає в тому, що вихованці засвоюють рівні пізнання (знання, розуміння, застосування, оцінювання), у групах збільшується кількість дітей, які свідомо засвоюють навчальний матеріал. Гуртківці займають активну позицію у засвоєнні знань, зростає їхній інтерес у сприйманні знань. Значно підвищується особистісна роль педагога - він є лідером, організатором.

Інтерактивне навчання – діалогове навчання, в ході якого здійснюється взаємодія педагога і вихованця. Саме інтерактивні методи дають змогу дітям формувати характер, розвивати світогляд, логічне мислення, зв'язне мовлення; виявляти і реалізовувати індивідуальні можливості. При цьому навчально-виховний процес організовується так, що гуртківці шукають зв'язок між новими та вже отриманими знаннями; приймають альтернативні рішення, мають змогу зробити «відкриття», формують свої власні ідеї та думки за допомогою різноманітних засобів; навчаються співробітництву.

Заняття не повинно бути перевантаженим інтерактивною роботою. Оптимально (з практики) – 1-2 методи за заняття.

Слід поєднувати взаємонавчання з іншими методами роботи – самостійним пошуком, традиційними методами. Неможливо побудувати весь процес навчання виключно на інтерактивних методах. Це один з багатьох прийомів, які допомагають досягнути мети і приносять результат тільки в поєднанні з іншими.

А взагалі, використання власної креативності, фантазії, досвіду є гарантією здобуття і розробки своїх активних методів навчання вихованців. Потрібно пам'ятати, що дітям подобаються нестандартні підходи. Використовуйте проектну діяльність, заведіть портфоліо успіхів гуртківців тощо. А головне будьте щирими та частіше посміхайтесь своїм вихованцям. Зробіть світ навчання дивовижним, яскравим, різноманітним!

Свою роботу я хочу завершити словами Луизи Хей: «Насолоджуйтеся своїм життям кожен день, радійте своїм успіхам і успіхам колег, робіть все, що ви робите весело і творчо, не зупиняйтеся у своєму розвитку, щоб бути цікавим своїм дітям, учням і колегам. Не забувайте, що ви граєте головну роль у власному фільмі «Моє життя», де одночасно ви є сценаристом і режисером. Любіть себе і ваше життя та будьте здоровими!»

СПИСОК ВИКОРИСТАНИХ ДЖЕРЕЛ

1. Очеретна Л.П., Філінова О. В., Бондаренко І. П., Дерлиця М. В., Тимошенко І. А., Решетник А. М., Литвинюк І. В. / Розвиток життєтворчої особистості в умовах сучасного позашкільного навчально-виховного закладу. (Інформаційно-методичні матеріали з самовиховання особистості. Частина 2, основний рівень навчання). Методичний посібник./ – Вінниця: ВМПДЮ, 2015.
2. Гикава О.Л., Каюкіна І.В. /Методи психологічного розвантаження та релаксації вихованців під час роботи гуртка «Декоративне мистецтво». (Інформаційно-методичні матеріали присвячені проблемі здоров'язберігаючих технологій). Методичний посібник./ - Вінниця: ВМПДЮ, 2016.
3. Інтерактивні технології на уроках трудового навчання. Методично-практичний посібник. — Полтава: ПОППО. – 2007.
4. Журнал «Завуч» №28(358), жовтень 2008р.
5. Журнал «Завуч. Наша вкладка» №28(358), жовтень 2008р.
6. Журнал «Завуч» №8(338), березень 2008р.
7. Журнал «Завуч» №34(364), грудень 2008р.
8. Інтерактивні технології на уроках трудового навчання. Методично-практичний посібник. — Полтава: ПОППО. – 2007.
9. Година спілкування, 5 клас / Упоряд. М.О.Володарська. – Х.: Ранок-НТ, 2007.
- 10.Н.В. Зотова, Є.О.Житник. Дівчинка на всі 100%. – Х. : ВД « Школа», 2012.
11. Р.А. Бардіна. Як стати супердівчиною. Секрети успіху та краси. – К.: Махаон – Україна, 2005.
- 12.Буренко Ганна Григорівна. Добірка інтерактивних вправ, які використовуються на уроках у початковій школі.- Відділ освіти Києьсько-

- Святошинської районної державної адміністрації Гатнянська загальноосвітня школа І-ІІІ ступенів. Гатне, 2016.
13. Дичківська І.М. Інноваційні педагогічні технології. – К: Академвидавництво, 2004.
 14. Наволокова Н.П. Енциклопедія педагогічних технологій та інновацій. Видавнича група «Основа», 2011.
 15. Пометун О.І, Л.В. Пироженко. Сучасний урок. Інтерактивні технології навчання. – Київ, 2005.
 16. Досяк І.М. Нестандартні уроки з використанням інноваційних технологій в початкових класах. – Видавнича група «Основа», 2007.
 17. Шевчук І. Використання інтерактивних технологій у проведенні виховних годин. – Початкова школа №5, 2004.
 18. Герєга Т. Інтерактивні методи на уроках. – Завуч №7, 2004.
 19. Сайт osvita.ua
 20. <https://sites.google.com/site/>
 21. <http://klasnaocinka.com.ua/>
 22. <https://murmuienko.webnode.com.ua/>
 23. <http://makemc.org>
 24. <http://poippo.pl.ua>
 25. https://bondarchukraja.io.ua/s2292382/maysterklas_interaktivni_tehnologie_navchannya
 26. <http://poradumo.pp.ua/remont/39161-scho-take-panno.html>
 27. Вікіпедія
 28. <http://klasnaocinka.com.ua/uk/article/interaktivni-tekhnologiyi-navchannya.html>
 29. <https://provse.te.ua>
 30. <https://narodna-pravda.ua/2017/10/09/13-skarbiv-yaki-dosi-ne-znajshly-v-ukrayini-de-kopaty/>